

# PLAN DJELOVANJA CIVILNE ZAŠTITE

## Općina Darda



Rujan, 2024.

## SADRŽAJ

1. OPĆI DIO.....	2
1.1. Uvod.....	2
1.2. Sažetak iz Procjene rizika od velikih nesreća Općine Darda .....	4
1.3. Način rada stožera civilne zaštite.....	6
1.4. Mjere i aktivnosti civilne zaštite .....	6
2. POSEBNI DIO .....	16
2.1. TOLERIRANI RIZICI .....	16
2.1.1. Poplave izazvane izlivanjem kopnenih vodnih tijela.....	16
RANO UPOZORAVANJE.....	17
PRIPRAVNOST .....	17
REAGIRANJE.....	21
2.1.2. Potres .....	25
RANO UPOZORAVANJE.....	25
PRIPRAVNOST .....	26
REAGIRANJE .....	28
2.1.3. Ekstremne temperature.....	31
RANO UPOZORAVANJE.....	31
PRIPRAVNOST .....	32
REAGIRANJE .....	32
2.1.4. Epidemija i pandemija.....	35
RANO UPOZORAVANJE.....	35
PRIPRAVNOST .....	36
REAGIRANJE .....	36
2.2. PRIHVATLJIVI RIZICI .....	38
2.2.1. Tehničko – tehnološke nesreće s opasnim tvarima – Nuklearna nesreća.....	38
RANO UPOZORAVANJE.....	39
PRIPRAVNOST .....	40
REAGIRANJE.....	41
2.2.2. Tehničko – tehnološke nesreće s opasnim tvarima – Radiološka nesreća .....	43
RANO UPOZORAVANJE.....	44
PRIPRAVNOST .....	45
REAGIRANJE .....	45
3. PRILOZI.....	48
3.1. Pregled sudionika i operativnih snaga u sustavu civilne zaštite.....	48
3.2. Plan veza i komunikacija.....	51
3.3. Logistička potpora operativnom djelovanju.....	53
3.4. Planske operativne mjere vezane uz osobe s invaliditetom .....	55
3.5. Krizno komuniciranje u velikim nesrećama, katastrofama i posebnim okolnostima.....	58
3.6. Pregled i korištenje propisa i dokumenata .....	61
3.7. Odluke i drugi prilozi .....	61

# 1. OPĆI DIO

## 1.1. Uvod

### Pravna osnova

Zakonom o sustavu civilne zaštite uređuje se sustav i djelovanje civilne zaštite; prava i obveze tijela državne uprave, jedinica lokalne i područne (regionalne) samouprave, pravnih i fizičkih osoba; osposobljavanje za potrebe sustava civilne zaštite; financiranje civilne zaštite; upravni i inspeksijski nadzor nad provedbom ovog Zakona i druga pitanja važna za sustav civilne zaštite.

Plan djelovanja civilne zaštite JLP(R)S je planski dokument temeljem članka 1. stavka 1. podstavka 2. Pravilnika o nositeljima, sadržaju i postupcima izrade planskih dokumenata u civilnoj zaštiti te načinu informiranja javnosti u postupku njihovog donošenja, Narodne novine br. 66/21, (u daljnjem tekstu: Pravilnik).

Na temelju članka 17. stavka 3. podstavka 1. Zakona o sustavu civilne zaštite („Narodne novine“ br. 82/15, 118/18, 31/20, 20/21 i 114/22), Načelnik Općine donosi Plan djelovanja civilne zaštite Općine Darda.

Na osnovu članka 3. stavka 1. Pravilnika, Plan djelovanja civilne zaštite Općine Darda izrađen je na temelju Procjene rizika od velikih nesreća za područje Općine Darda, izrađene u rujnu 2024. godine.

Općina Darda je izradila Plan djelovanja civilne zaštite Općine Darda sukladno Državnom planu djelovanja civilne zaštite koji je Vlada Republike Hrvatske donijela 14. rujna 2023. godine.

### Cilj donošenja

Plan djelovanja civilne zaštite Općine Darda donosi se u cilju učinkovitog, organiziranog i jedinstvenog djelovanja sustava civilne zaštite Općine, u kojem se definira način provođenja preventivnih mjera i aktivnosti, utvrđuje postupak aktiviranja i djelovanja sustava civilne zaštite te usklađuje provođenje mjera i aktivnosti iz djelokruga sudionika i operativnih snaga sustava civilne zaštite tijekom otklanjanja posljedica velikih nesreća i katastrofa na području općine.

### Svrha i namjena

Plan djelovanja civilne zaštite Općine Darda predstavlja glavni operativni dokument stožera civilne zaštite Općine Darda kojim se razrađuje djelovanje svih razina operativnih snaga sustava civilne zaštite u velikim nesrećama, katastrofama i posebnim okolnostima.

### Okvir i sadržaj

Stožer civilne zaštite Općine Darda, operativno i koordinativno tijelo, koristi Plan djelovanja civilne zaštite Općine pri provođenju mjera i aktivnosti civilne zaštite.

Općina Darda je Plan djelovanja civilne zaštite Općine Darda, temeljen na vlastitoj Procjeni rizika od velikih nesreća, izradila i ustrojila prema Državnom planu.

### Sudionici i operativne snage sustava civilne zaštite

Planom djelovanja civilne zaštite Općine Darda razrađuje se način djelovanja operativnih snaga sustava civilne zaštite Općine i drugih sudionika u sustavu uključenih u provođenje mjera i aktivnosti civilne zaštite.

Mjere i aktivnosti civilne zaštite provode sljedeće operativne snage u Općini Darda:

- Stožer civilne zaštite Općine

- operativne snage vatrogastva u Općini
- operativne snage Hrvatskog Crvenog križa
- operativne snage Hrvatske gorske službe spašavanja
- udruge koje je odredila Općina Darda
- povjerenici civilne zaštite
- koordinatori na lokaciji i
- pravne osobe u sustavu civilne zaštite koje je odredila Općina Darda.

### **Način usklađivanja Plana**

U slučaju promjena u normativnom ili metodološkom području te ažuriranju Procjene rizika, provodit će se i usklađivanje Plana djelovanja civilne zaštite Općine Darda.

## 1.2. Sažetak iz Procjene rizika od velikih nesreća Općine Darda

Procjenom rizika od velikih nesreća za područje Općine Darda, sukladno Smjernicama za izradu procjene rizika od velikih nesreća na području Osječko-baranjske županije ocjenjene visokim ili većim rizikom, kao prioritete prijetnje obrađene su:

- poplave izazvane izlivanjem kopnenih vodnih tijela,
- potres,
- ekstremne temperature,
- epidemije i pandemije.

Osim gore navedenih rizika, u procjeni rizika od velikih nesreća za Općinu Darda, obrađivani su i scenariji vezani za ekstremne vremenske prilike – suša i tehničko-tehnološke nesreće s opasnim tvarima.

Tehničko-tehnološke nesreće s opasnim tvarima u stacionarnim objektima pravnih osoba nije moguće obraditi jer pravne osobe koje u svojoj djelatnosti koriste opasne tvari nisu dostavile Općini Darda vlastitu Procjenu rizika pravnih osoba koje obavljaju djelatnost korištenjem opasnih tvari niti Operativni plan.

Procjena rizika obuhvaća tehničko-tehnološke nesreće s opasnim tvarima, odnosno scenarije za nuklearne nesreće i radiološke nesreće, prema dopunjenoj Procjeni rizika od katastrofa za Republiku Hrvatsku, 2019. godina.

Rizici su kategorizirani kao:

- Tolerirani - rizici za koja je potrebno periodički revidirati njihovu rizičnost te po potrebi poduzimati potrebne mjere u skladu s raspoloživim materijalnim i financijskim sredstvima.

Tablica 1. Prikaz vrednovanja rizika

Scenarij (prijetnje)	Vrednovanje rizika	Ocjena prihvatljivosti	Obrazloženje
Poplave izazvane izlivanjem kopnenih vodnih tijela	Nizak	Tolerantno	Mala je vjerojatnost velike nesreće. Propisane su tehničke mjere za ugroženo područje.
Potres	Umjeren	Tolerantno	Vrlo mala je vjerojatnost velike nesreće. Propisane su tehničke mjere za osiguranje otpornosti građevina na potres.
Ekstremne temperature	Umjeren	Tolerantno	Ugroženo je cijelo područje Općine. Tehničke mjere ne mogu se organizirano provesti. Izdaju se upozorenja stanovništvu od strane DHMZ-a.
Epidemije i pandemije	Nizak	Tolerantno	Ugroženo je cijelo područje Općine, a rizik postoji i za cijelo područje Republike Hrvatske. Mjere reagiranja nisu efikasne (novi soj virusa). Izdaju se upozorenja stanovništvu od strane Zavoda za javno zdravstvo. Mjere prevencije i intervencije nisu na razini Općine pa je područje tolerantno.

Scenarij (prijetnje)	Vrednovanje rizika	Ocjena prihvatljivosti	Obrazloženje
Ekstremna suša	Umjeren	Tolerantno	Kategorija posljedica društvene vrijednosti su male, dok je vjerojatnost velike nesreće umjerena. Moguće je povećanje kategorije posljedica zbog sve izraženijih klimatskih promjena. Mjere smanjenja rizika na razini Općine obuhvaćale bi izgradnju sustava za navodnjavanje.
Tehničko - tehnološke nesreće s opasnim tvarima – nuklearne nesreće	Nizak	Prihvatljiv	Vrlo mala vjerojatnost velike nesreće. Uz uobičajene nije potrebno planirati poduzimanje dodatnih mjera.
Tehničko – tehnološke nesreće s opasnim tvarima – radiološke nesreće	Nizak	Prihvatljiv	Vrlo mala vjerojatnost velike nesreće. Uz uobičajene nije potrebno planirati poduzimanje dodatnih mjera.

### Procjena spremnosti sustava civilne zaštite

Procjena spremnosti sustava civilne zaštite predstavlja prikaz strateškog i normativnog uređenja, razvijenosti sustava ranog upozoravanja, svijesti o postojećim rizicima, prostornog planiranja i legalizacije bespravno izgrađenih građevina na sigurnost zajednica te primjene posebnih građevinskih preventivnih mjera/standarda, u postupcima ispunjavanja posebnih uvjeta u projektnu dokumentaciju te u postupcima izdavanja lokacijskih i građevinskih dozvola.

Procjenom spremnosti sustava civilne zaštite procjenjuje se spremnost odgovornih, upravljačkih i operativnih kapaciteta civilne zaštite, stanje baza podataka i podloga za izradu planskih dokumenata civilne zaštite te mobilnosti i sustava veza.

Sukladno zbirnim ocjenama spremnosti Općine Darda u području preventive i području reagiranja donosi se konačna ocjena spremnosti sustava civilne zaštite. Područja su ocijenjena kako slijedi:

- područje preventive: ocjena 2 – visoka spremnost,
- područje reagiranja: ocjena 1 – vrlo visoka spremnost.

Zaključna ocjena spremnosti sustava civilne zaštite Općine Darda je prosječna ocjena ocijenjenih područja. Iz navedenog proizlazi da je navedena ocjena 2 – visoka spremnost.

Tablica 2. Prikaz ocjene spremnosti sustava civilne zaštite (preventiva i reagiranje) – zbirno:

Opisna ocjena	Brojčana ocjena	Ocjena
Vrlo niska spremnost	4	
Niska spremnost	3	
<b>Visoka spremnost</b>	<b>2</b>	<b>x</b>
Vrlo visoka spremnost	1	

### **1.3. Način rada Stožera civilne zaštite Općine**

#### **Sastav i uloga**

Načelnik Općine donio je Odluku o osnivanju Stožera civilne zaštite Općine Darda, koje kao stručno, operativno i koordinativno tijelo usklađuje djelovanje operativnih snaga sustava civilne zaštite u pripremnoj fazi nastanka posljedica izvanrednog događaja i tijekom provođenja mjera i aktivnosti civilne zaštite u velikim nesrećama i katastrofama na području Općine Darda pod uvjetima i na način propisan zakonom.

Stožer civilne zaštite Općine Darda obavlja zadaće koje se odnose na prikupljanje i obradu informacija ranog upozoravanja o mogućnosti nastanka velike nesreće i katastrofe, za svaku veliku nesreću i katastrofu priprema detaljne i specifične radne operativne postupke od značaja za koordiniranje djelovanja operativnih snaga sustava civilne zaštite, upravlja reagiranjem civilne zaštite, obavlja poslove informiranja javnosti i predlaže donošenje odluke o prestanku provođenja mjera i aktivnosti civilne zaštite.

Navedene zadaće obavljaju se u skladu s odredbama Pravilnika o sastavu stožera, načinu rada te uvjetima za imenovanje načelnika, zamjenika načelnika i članova stožera civilne zaštite.

Stožer civilne zaštite Općine Darda ima načelnika Stožera (to je načelnik Općine), zamjenika načelnika i devet članova.

Načelnik Stožera civilne zaštite rukovodi radom Stožera.

#### **Aktiviranje**

Stožer civilne zaštite Općine Darda aktivira se:

- u slučaju procjene prijetnje velike nesreće ili katastrofe na području Općine
- u slučaju proglašenja katastrofe na području Općine.

Pozivanje i aktiviranje stožera civilne zaštite nalaže načelnik stožera, a provodi se prema planu djelovanja civilne zaštite.

#### **Način rada**

Stožer civilne zaštite Općine Darda operativno prati i koordinira mjere i aktivnosti civilne zaštite u slučaju procjene prijetnje velike nesreće ili proglašene velike nesreće ili katastrofe.

Pravne osobe od interesa za sustav civilne zaštite dužne su odazvati se zahtjevu načelnika Stožera civilne zaštite za sudjelovanjem s ljudskim i materijalno-tehničkim resursima u provedbi mjera i aktivnosti civilne zaštite.

### **1.4. Mjere i aktivnosti civilne zaštite**

#### **MJERE CIVILNE ZAŠTITE**

U slučaju velike nesreće ili katastrofe Općina Darda vlastitim snagama provodi mjere civilne zaštite iz svojeg djelokruga. Mjere civilne zaštite provode svi sudionici sustava civilne zaštite Općine radi spašavanja života i zdravlja građana, materijalnih, kulturnih i prirodnih dobara te okoliša. U slučaju nedostatnosti kapaciteta traži se dodatna pomoć od susjednih općina ili županije, u skladu s osnovnim načelima sustava civilne zaštite.

**Uzbunjivanje i obavješćivanje** - upućivanje na opasnost korištenjem propisanih znakova za uzbunjivanje te pružanje pravodobnih i nužnih informacija radi poduzimanja aktivnosti za učinkovitu zaštitu.

**Evakuacija** - pravovremeno premještanje ugroženih osoba, životinja i pokretne imovine te pokretnih kulturnih dobara iz ugroženih građevina ili područja. Načelnik Općine osigurava uvjete za premještanje i evakuaciju građana, materijalnih i kulturnih dobara. Povjerenik civilne zaštite i njegov zamjenik sudjeluju u organiziranju i provođenju evakuacije. Provedbom ove mjere civilne zaštite omogućuje se maksimalna zaštita od opasnosti ili posljedica velike nesreće ili katastrofe.

**Zbrinjavanje** - osiguravanje hitnog, privremenog smještaja i opskrbe osnovnim životnim namirnicama i predmetima za osobnu higijenu za ugrožene građane koji se evakuiraju, odnosno premještaju s ugroženog područja. Načelnik Općine osigurava uvjete za zbrinjavanje evakuiranog stanovništva, materijalnih i kulturnih dobara. Povjerenik civilne zaštite i njegov zamjenik sudjeluju u organiziranju i provođenju zbrinjavanja do prestanka potrebe za evakuacijom, odnosno do prestanka opasnosti ili neposredne opasnosti koje su bile razlog evakuacije.

**Sklanjanje** - organizirano upućivanje građana u najbližu namjensku građevinu za sklanjanje ili u drugi pogodan prostor koji omogućava optimalnu zaštitu sa ili bez prilagodbe (podrumske i druge prostorije u građevinama te komunalne i druge građevine ispod površine tla namijenjene javnoj uporabi, kao što su garaže, trgovine i drugi pogodni prostori).

Sklanjanje se provodi kod tehničko-tehnoloških nesreća u gospodarskim objektima, nuklearnih i radioloških nesreća ili ratnih djelovanja i terorizma. Može pružiti potpunu ili zadovoljavajuću zaštitu, može se provoditi kao samozaštitna ili organizirana hitna mjera civilne zaštite u skladu s uputama nadležnih tijela.

**Spašavanje** - skup organiziranih i koordiniranih aktivnosti koje se provode radi očuvanja života i zdravlja ljudi, sprječavanja oštećivanja i/ili uništavanja materijalnih, kulturnih i prirodnih dobara te okoliša.

**Prva pomoć** - skup postupaka kojima se pomaže ozlijeđenoj ili oboljeloj osobi na mjestu događaja prije dolaska hitne medicinske službe ili drugih kvalificiranih zdravstvenih djelatnika. To je ujedno i mjera uzajamne zaštite građana.

**Kemijsko-biološko-radiološko-nuklearna zaštita** - skup organiziranih postupaka koji obuhvaćaju detekciju, uzimanje uzoraka i identifikaciju kemijskih, bioloških, radioloških i nuklearnih sredstava i/ili tvari te obilježavanje i dekontaminaciju opasnih područja.

**Asanacija** - skup postupaka humane asanacije (postupak uklanjanja, identifikacije i ukopa posmrtnih ostataka žrtava), animalne asanacije (postupak prikupljanja, zbrinjavanja, uklanjanja i ukopa životinjskih leševa i namirnica životinjskog porijekla) i asanacije terena (tehničke, zdravstvene i poljoprivredne mjere i postupci uklanjanja izvora širenja opasnih bolesti).

**Zaštita životinja i bilja te namirnica životinjskog i biljnog porijekla** - postupci u okviru postojećih mjera civilne zaštite.

## **AKTIVNOSTI CIVILNE ZAŠTITE**

Aktivnosti civilne zaštite se provode prema sljedećem redoslijedu:

- rano upozoravanje
- pripravnost
- reagiranje.

**Rano upozoravanje** - rizici nastupanja štetnog događaja i ranjivost zajednice mogu se umanjiti ako se raspolože odgovarajućim podacima za procjenu stupnja prijetnje velike nesreće ili



katastrofe. Tijela državne uprave, druga tijela i institucije te svi koji imaju informaciju o mogućoj prijetnji, dužni su, u okviru svog djelokruga, davati obavijesti ranog upozoravanja o mogućnosti nastanka velike nesreće ili katastrofe te upute stanovništvu o postupanju.

Centar 112 za razmjenu informacija ranog upozoravanja, temeljem dobivenih informacija, uvodi pripravnost za dio operativnih snaga sustava civilne zaštite. Informacije o mogućnosti nastajanja izvanrednog događaja, upute i preporuke stanovništvu istovremeno prenosi lokalnim zajednicama nadležnim za mjere i aktivnosti civilne zaštite.

Centar 112, ovisno o vrsti izvanrednog događaja, pokreće postupke informiranja javnosti i operativnih snaga sustava civilne zaštite o očekivanim razmjerima opasnosti, preventivnim mjerama usmjerenim na ublažavanje posljedica te o mjerama civilne zaštite za čije provođenje se treba pripremiti. Pritom se koristi postojećim raspoloživim sustavima komunikacija, medijima i sustavom javnog uzbunjivanja u ugroženim područjima i drugim raspoloživim resursima.

Upozoravanje stanovništva u slučaju nadolazeće i neposredne velike nesreće obavlja se propisanim jedinstvenim znakovima za uzbunjivanje prema Uredbi o jedinstvenim znakovima za uzbunjivanje („Narodne novine” br. 61/16).

Uz emitiranje znakova za uzbunjivanje izdaje se priopćenje za stanovništvo o vrsti opasnosti i mjerama koje je potrebno poduzeti radi izbjegavanja ili smanjivanja mogućih posljedica. Objavljivanje priopćenja od značaja za državu, županije i općine, za stanovništvo, emitiraju se putem elektroničkih medija (radio i TV).

Koji sustav upozoravanja/uzbunjivanja stanovništva i sudionika sustava civilne zaštite će se koristiti u danom trenutku ovisi o okolnostima opasnosti ili nastalog izvanrednog događaja te procjeni nadležnih tijela za postupanje kod određenih opasnosti i Područnog ureda civilne zaštite. Moguće je koristiti oba sustava paralelno ili pojedinačno. U slučaju velike opasnosti koristit će se svi kanali upozoravanja i uzbunjivanja.



Slika 1. Znakovi za uzbunjivanje

Tablica 3. Prikaz izvora upozoravanja, sadržaja, korisnika upozoravanja, mjera, snaga i sredstava po pojedinoj ugrozi prema Procjeni rizika od velikih nesreća Općine Darda:

IZVANREDNI DOGAĐAJ	IZVOR UPOZORAVANJA	SADRŽAJ	KORISNICI UPOZORAVANJA	MJERE, SNAGE I SREDSTVA
Poplave izazvane izlivanjem otvorenih vodnih tijela	- PU MUP-a, - ŽC 112, - DHMZ, - od građana, - neposrednim uvidom na terenu.	- stanje protoka na vodotocima koji prolaze kroz Općinu, - prognoza vodostaja, - prognoza za padaline koje mogu dovesti do povećanja vodostaja.	- Stožer civilne zaštite, - operativne snage sustava civilne zaštite, - stanovništvo ugroženog područja, - javnost.	- mjere i snage utvrđene Planom djelovanja civilne zaštite, - ljudski i materijalni resursi utvrđeni Planom djelovanja civilne zaštite, - spašavanje, evakuacija, zbrinjavanje, prva medicinska pomoć i druga potrebna skrb. Upozoravanje je moguće provesti pravovremeno osim kada se radi o bujičnim poplavama.
Potres	- PU MUP-a - ŽC 112, - Seizmološka služba RH, - sve institucije i građani na pogodenom i susjednim područjima.	osnovni parametri potresa - prve pouzdane podatke o potresu na pogodenom području moguće je napraviti u vremenu od minimalno 30 min do maksimalno 3 sata.	- Stožer civilne zaštite, - operativne snage sustava civilne zaštite, - stanovništvo ugroženog područja, - javnost.	- mjere i snage utvrđene Planom djelovanja civilne zaštite, - ljudski i materijalni resursi utvrđeni Planom djelovanja civilne zaštite, - spašavanje, evakuacija, zbrinjavanje, prva medicinska pomoć i druga potrebna skrb, asanacija i drugo. Za potres nije moguće provesti pravovremeno upozoravanje.
Ekstremne temperature	- PU MUP-a, - ŽC 112, - DHMZ.	- vrsta opasnosti, - vremenske prognoze.	- Stožer civilne zaštite, - operativne snage civilne zaštite, - stanovništvo ugroženog područja, - javnost.	- mjere i snage utvrđene Planom djelovanja civilne zaštite. - upozoravanje je moguće provesti na vrijeme.
Pandemije i epidemija	- PU MUP-a, - ŽC 112, - od građana, - neposrednim uvidom na terenu, - NZZJZ OBŽ.	-	- PU MUP-a - ŽC 112 - DHMZ, - od građana, - neposrednim uvidom na terenu.	- mjere i snage utvrđene Planom djelovanja civilne zaštite, - ljudski i materijalni resursi utvrđeni Planom djelovanja civilne zaštite .
Suša	- PU MUP-a, - ŽC 112, - DHMZ.	- vrsta opasnosti, - vremenske prognoze.	- Stožer civilne zaštite, - operativne snage civilne zaštite, - stanovništvo ugroženog područja, - javnost.	- mjere i snage utvrđene Planom djelovanja civilne zaštite. - upozoravanje je moguće provesti na vrijeme.
Tehničko - tehnološke nesreće s opasnim tvarima	- PU MUP-a, - ŽC 112, - pravne osobe koje rade sa opasnim tvarima, - operater,	- mjesto događaja, - vrsta i količina opasne tvari te	- Stožer civilne zaštite, - operativne snage sustava civilne zaštite,	- mjere i snage utvrđene Planom djelovanja civilne zaštite, - mjere i snage utvrđene operativnim planovima operatera.

(Industrijske nesreće)	- svjedoci nesreće.	opasnosti koje prijete, - podaci, procjene razvoja događaja, - mjere civilne zaštite prema žurnosti poduzimanja.	- pravne osobe za postupanje sa opasnim tvarima, - javnost, - Nadležne Inspekcije Odluku o upozoravanju unutar postrojenja donose odgovorne osobe, a Odluku o javnom uzbunjivanju pročelnik Područnog ureda CZ uz konzultacije s operaterom i Načelnikom.	
------------------------	---------------------	--	--	--

**PRIPRAVNOST** - pripravnost u sustavu civilne zaštite proglašava čelnik tijela nadležan za poslove civilne zaštite na temelju informacija sustava ranog upozoravanja o mogućnosti nastanka katastrofe.

Na temelju informacija ranog upozoravanja o mogućnosti nastanka velike nesreće, pripravnost u sustavu civilne zaštite proglašava izvršno tijelo jedinica lokalne, odnosno regionalne samouprave, načelnik općine, grada i županije.

Pod pojmom pripravnosti podrazumijeva se postupno dovođenje operativnih snaga u stanje spremnosti za izvršavanje namjenskih zadaća, spašavanja ljudskih života i imovine u slučaju katastrofa i većih nesreća.

Stanje pripravnosti utvrđuje se temeljem dojava:

- ŽC 112 o mogućim prijetnjama i velikim nesrećama,
- obavijesti nadležnih službi iz redovnih djelatnosti,
- obavijesti pravnih osoba.

Radi učinkovitog funkcioniranja sustava civilne zaštite potrebno je provoditi mjere pripravnosti iz djelokruga sudionika sustava civilne zaštite, u skladu sa specifičnostima događaja.

Komuniciranje između sudionika sustava civilne zaštite provodi se u skladu s planovima veza i komunikacija. Pripravnošću se smatraju i pripreme stanovništva za postupanje kada prijete velika nesreća, katastrofa i posebna okolnost, što uključuje potrebu provođenja nužnih mjera i postupaka za zaštitu zdravlja, života i imovine.

Mjere pripravnosti za snage i sredstva koja se uključuju u civilnu zaštitu:

- obavještavanje (upozorenje) pripadnicima operativnih snaga o mogućoj ugrozi,
- ograničenje udaljavanja iz mjesta stanovanja ili s radnog mjesta,
- uvođenje pasivnog dežurstva u pravnim osobama, udrugama od interesa za civilnu zaštitu, obrtnicima i fizičkim osobama s ciljem ocjene stanja i spremnosti ljudi te potpunosti materijalno - tehničkim sredstvima,
- stalna dostupnost na telefon/mobitel,
- kontrola potrebnih materijalno - tehničkih sredstava i opreme,
- provedba pripravnosti putem telefona/mobitela, a u slučaju nemogućnosti korištenja telekomunikacija mjere pripravnosti naložiti putem teklića.

Sukladno članku 20. stavku 1. Zakona, mjere i aktivnosti u sustavu civilne zaštite provode sljedeće operativne snage sustava civilne zaštite:

- stožeri civilne zaštite,
- operativne snage vatrogastva,
- operativne snage Hrvatskog Crvenog križa,
- operativne snage Hrvatske gorske službe spašavanja,
- udruge,
- povjerenici civilne zaštite,
- koordinatori na lokaciji,
- pravne osobe u sustavu civilne zaštite.

#### ***Pripravnost operativnih snaga na taktičkoj razini Općine***

Taktička razina definira i određuje pripravnost direktora, ravnatelja, zapovjednika, pročelnika, načelnika, rukovoditelja i sl., operativnih snaga u sustavu civilne zaštite i pravnih osoba od interesa u sustavu civilne zaštite i to:

- upozorenjem o neudaljavanju iz mjesta stanovanja,
- uvođenjem pasivnog dežurstva,
- po procjeni nastalog štetnog događaja uvođenjem aktivnog dežurstva.

#### ***Pripravnost operativnih snaga na operativnoj razini Općine***

Operativna razina definira i određuje pripravnost stručno osposobljenih osoba, voditelja timova, voditelja službi, voditelja grupa, voditelja skloništa, povjerenika civilne zaštite i dr. i to:

- uspostavom pojačanoga dežurstva u operativno-komunikacijskim centrima,
- provjerom materijalno-tehničkih sredstava i opreme,
- provjerom ljudstva,
- uspostavom dežurstva na lokaciji prihvata ili obavljanja dužnosti.

Operativna razina pripravnosti treba biti pravovremena, argumentirana, jednoznačna i obvezujuća.

Pripravnost se uvodi sukcesivno po prioritetima, ali prvenstveno operativnim snagama neophodnim za provođenje zadaća iz njihove nadležnosti. Primarna pripravnost je na operativnoj razini te se postupno provodi pripravnost na taktičkoj i operativnoj razini ovisno o tijeku štetnog događaja.

Poduzimanje mjera pripravnosti operativnih snaga nalaže Načelnik Općine, a u njegovoj odsutnosti načelnik Stožera.

**REAGIRANJE** - u slučaju velike nesreće ili katastrofe Načelnik Općine nalaže stožeru civilne zaštite aktivaciju sudionika i operativnih snaga sustava civilne zaštite za provođenje mjere i aktivnosti civilne zaštite iz svojeg djelokruga. Pritom se utvrđuju zadaće i način koordinacije svih sudionika i operativnih snaga, kao i stanovništva koje se uključuje u provođenje mjera i aktivnosti civilne zaštite u velikim nesrećama ili katastrofama.

Tablica 4. Vrijeme aktivacije sudionika i operativnih snaga sustava civilne zaštite Općine Darda

R.br.	Sudionici i operativne snage sustava civilne zaštite	Vrijeme aktivacije	
		Min. od	Max. do
1.	Načelnik Općine	Odmah	15 min.
2.	Stožer civilne zaštite	Odmah	30 minuta
3.	Povjerenici civilne zaštite	Odmah	30 minuta
4.	Koordinator	Odmah	30 minuta

R.br.	Sudionici i operativne snage sustava civilne zaštite	Vrijeme aktivacije	
		Min. od	Max. do
5.	Vatrogasne postrojbe	Odmah	30 minuta
6.	Pravne osobe od interesa za sustav civilne zaštite	Odmah	1 sat
7.	Udruge građana od interesa u sustavu civilne zaštite	Odmah	2 sata
8.	Policija	Odmah	15 min.
9.	HEP	Odmah	30 minuta
10.	Hitna medicinska pomoć	Odmah	30 minuta
11.	Dom zdravlja	Odmah	30 minuta
12.	Veterinarska stanica	30 minuta	1 sat
13.	Zavod za javno zdravstvo Osječko-baranjske županije	1 sat	2 sata
14.	Gradsko društvo Crvenog križa	1 sat	2 sata
15.	HGSS - Stanica Osijek	1 sat	3 sata

Stožer civilne zaštite se poziva i stavlja u stanje pripravnosti te aktivira po nalogu načelnika stožera. Pripravnost i aktiviranje provodi se prema planu djelovanja civilne zaštite. Kada se sustavima ranog upozoravanja utvrdi prijetnja velike nesreće ili katastrofe, stožer civilne zaštite podiže razinu pripravnosti.

Stožer je aktivan do donošenja Odluke o prestanku provođenja mjera i aktivnosti civilne zaštite.

Mobilizacija i aktivacija pravnih osoba od interesa za sustav civilne zaštite ovisi o namjenskim zadaćama, prioritetima uporabe snaga u specifičnim situacijama, konkretnim zahtjevima na mjestu događaja te kriterijima primijenjenim u postupku planiranja.

#### **Aktiviranje operativnih snaga civilne zaštite**

1. Informacija o ugrozi Načelniku dolazi od ŽC 112.
2. Načelnik saziva sjednicu Stožera sukladno Poslovniku o načinu rada Stožera civilne zaštite Općine Darda, (u daljnjem tekstu: Poslovnik),
3. Aktiviranje dobrovoljnog vatrogasnog društva provodi se sukladno odredbama o vatrogastvu i Planu zaštite od požara i tehnoloških eksplozija Općine.
4. Stožer, sukladno nastaloj situaciji, savjetuje Načelnika da podnese zahtjev o aktiviranju prema operativnim snagama civilne zaštite sukladno Pravilniku o mobilizaciji, uvjetima i načinu rada operativnih snaga sustava civilne zaštite („Narodne novine“ br. 69/16).
5. Ako postojeće snage i materijalna sredstva nisu dovoljna, Načelnik traži pomoć od Župana OBŽ.

Načelnik aktivira operativne snage sustava civilne zaštite telefonom, mobilnim telefonom, e-mailom, teklićem ili putem ŽC 112.

## Postupak pozivanja gotovih snaga u sustavu civilne zaštite putem Županijskog centra 112

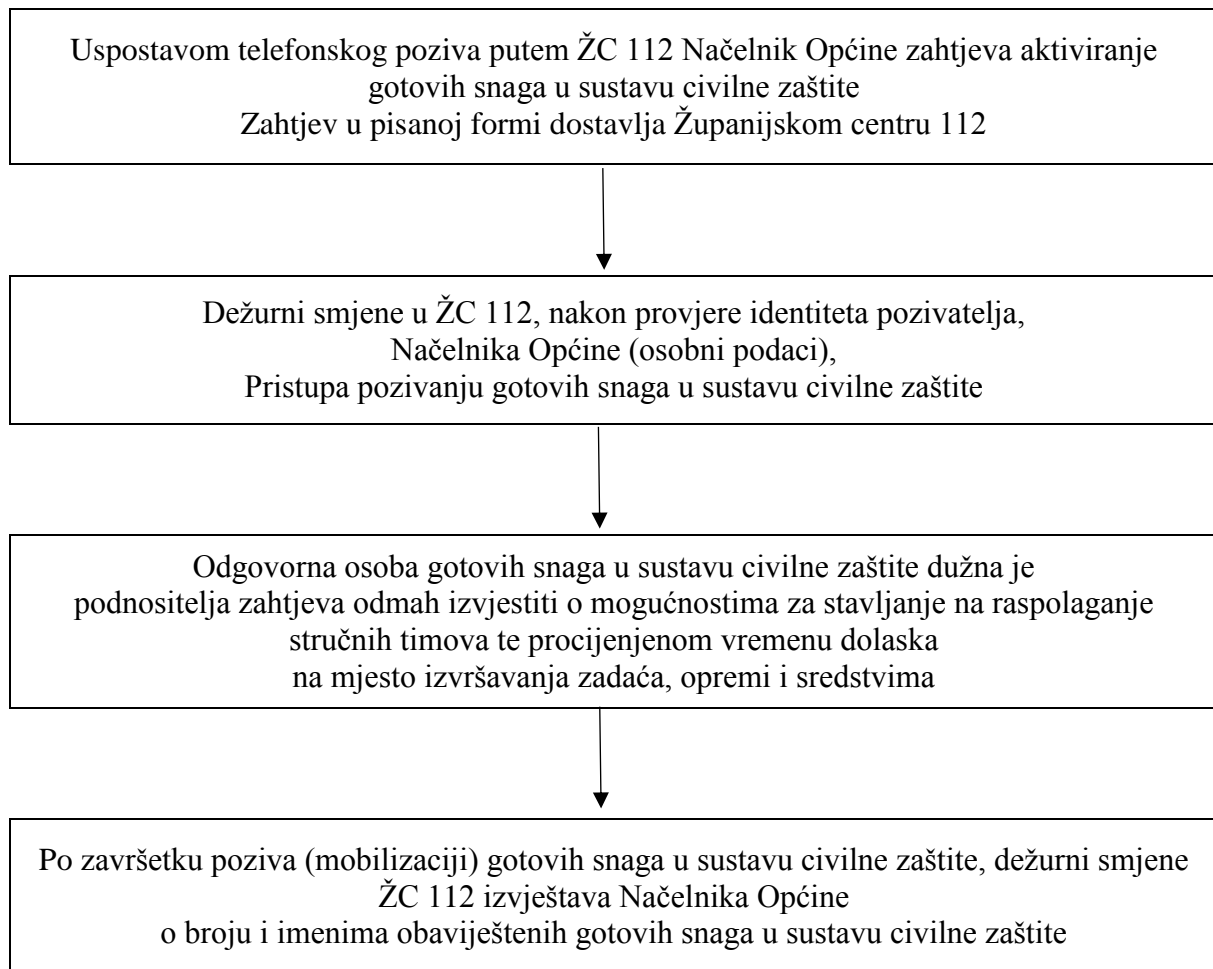

### Stožer civilne zaštite

Članovi Stožera civilne zaštite jedinice lokalne i područne (regionalne) samouprave mobiliziraju se vlastitim kapacitetima nadležnih tijela, sukladno shemi mobilizacije Stožera civilne zaštite koju donosi Načelnik Općine. Načelnik Općine poziva telefonom direktno načelnika Stožera civilne zaštite ili njegova zamjenika te im se uručuje nalog za aktiviranje Stožera civilne zaštite. Nakon sazivanja Stožera civilne zaštite, Načelnik obavještava članove Stožera civilne zaštite o ugrozi. Preko članova Stožera civilne zaštite zahtijeva uvođenje dežurstva za sve ili dio pravnih osoba koje sudjeluju u civilnoj zaštiti ovisno o ugrozi. Stožer civilne zaštite u slučaju bilo kakve katastrofe i velike nesreće mobilizira se na jedan od tri moguća načina (telefonom, e-mailom, teklićem). Aktiviranje Stožera CZ provodi se sukladno Shemi mobilizacije Stožera civilne zaštite Općine Darda. Stožer CZ prikuplja podatke o stanju na terenu, o mogućnostima aktiviranja operativnih snaga civilne zaštite te na bazi tih podataka donosi daljnje odluke.

### Operativne snage vatrogastva

Operativne snage vatrogastva temeljna su operativna snaga sustava civilne zaštite u velikim nesrećama i katastrofama te su dužne djelovati u sustavu civilne zaštite u skladu s odredbama posebnih propisa kojima se uređuje područje vatrogastva, Zakona o sustavu civilne zaštite, planovima djelovanja civilne zaštite jedinica lokalne i područne (regionalne) samouprave i Državnim planom djelovanja civilne zaštite.

Na prostoru Općine Darda djeluje jedno dobrovoljno vatrogasno društvo, DVD Darda. Ukupno raspolaže s 23 operativno osposobljena i uvježbana vatrogasca i ukupno 44 po kategorijama zvanja i osposobljenosti. DVD Darda raspolaže osnovnom vatrogasnom opremom, s 2 veća navalna vozila, 1 manje navalno vozilo s visokotlačnom pumpom i vozilom za prijevoz vatrogasaca. Sredstva veze su 4 motorole i 6 internih UHF uređaja.

Općina Darda ima izrađenu Procjenu ugroženosti i Plan zaštite od požara u kojima su razrađeni resursi, postupanja i obaveze i glede sustava civilne zaštite Općine Darda.

JPVP Beli Manastir je značajna za područje obzirom da pored gašenja požara ima materijalne i kadrovske sposobnosti i kod ugroze opasnim tvarima.

Zapovjednik vatrogasne postrojbe nakon dobivanja naloga od Načelnika Stožera uvodi dežurstvo uz podizanje gotovosti i pripremu materijalno-tehničkih sredstava. Ovisno o ugrozi traži sastanak s predstavnicima Vatrogasne zajednice Bali Manastir i Osijek kako bi se planirali udruženi resursi.

Na području Općine Darda djeluje Općinsko društvo crvenog križa Darda. Operativne snage Hrvatskog Crvenog križa, Općinsko društvo Crvenog križa Darda, aktivirat će timove Crvenog križa sukladno svom Operativnom planu.

### **Hrvatska gorska služba spašavanja - Stanica Osijek**

Hrvatska gorska služba spašavanja - Stanica Osijek usklađuje djelovanje svojih kapaciteta s ostalim operativnim snagama sukladno vlastitim operativnim planovima civilne zaštite, nalogima, zahtjevima i uputama Stožera te se aktivira sukladno svom Operativnom planu.

### **Udruge građana**

Udruge građana su dio operativnih snaga sustava civilne zaštite i svojim sposobnostima nadopunjuju sposobnosti temeljnih operativnih snaga sustava civilne zaštite. Članovi udruga ne mogu se istovremeno raspoređivati u više operativnih snaga na svim razinama ustrojavanja sustava civilne zaštite.

Pozivanje i aktiviranje nalaže Načelnik Općine ili Načelnik Stožera telefonom, mobitelom ili putem ŽC 112.

### **Povjerenici civilne zaštite i njihovi zamjenici**

Pozivanje i aktiviranje povjerenika civilne zaštite ili njihovih zamjenika nalaže Načelnik telefonom, mobitelom ili putem ŽC 112.

### **Koordinatori na lokaciji**

Koordinatora na lokaciji određuje Načelnik Stožera ovisno o specifičnostima izvanrednog događaja u otklanjanju posljedica kojeg se angažiraju kapaciteti više operativnih snaga, u pravilu iz sastava operativne snage sustava civilne zaštite koja ima vodeću ulogu u provedbi intervencije. Načelnik Stožera koordinatora upućuje na lokaciju sa zadaćom koordiniranja djelovanja različitih operativnih snaga sustava civilne zaštite i komuniciranja sa Stožerom tijekom trajanja poduzimanja mjera i aktivnosti na otklanjanju posljedica izvanrednog događaja.

Koordinatora na lokaciji Načelnik Stožera nakon zaprimanja obavijesti o velikoj nesreći, mobilizira odmah po saznanju i upućuje ga na mjesto incidenta prije dolaska operativnih snaga.

### **Pravne osobe od interesa za sustav civilne zaštite**

Pravne osobe od interesa za sustav civilne zaštite mobiliziraju se na temelju naloga Načelnika i uključuju se u provođenje mjera civilne zaštite po vlastitim operativnim planovima civilne zaštite, kojima rukovodi Stožer CZ Općine

### **Postrojbe civilne zaštite opće namjene**

Za sudjelovanje u mjerama i aktivnostima u sustavu civilne zaštite, sukladno procjeni rizika, jedinice lokalne i područne (regionalne) samouprave mogu osnovati postrojbu civilne zaštite opće namjene. Postrojbe civilne zaštite opće namjene osnivaju se za provođenje mjere civilne zaštite asanacije terena, za potporu u provođenju mjera evakuacije, spašavanja, prve pomoći, zbrinjavanja ugroženog stanovništva te zaštite od poplava.

Općina Darda je ustrojila sustav civilne zaštite s postojećim operativnim snagama koje mogu odgovoriti na posljedice utvrđene procjenom rizika te nisu osnovale postrojbu civilne zaštite opće namjene.

Operativne snage kojima raspolaže Općina Darda za postupanje u slučaju pojave neke od ugroza navedenih u Procjeni rizika su dostatne uz daljnje ulaganje i osposobljavanje snaga.



## **2. POSEBNI DIO**

### **2.1. TOLERIRANI RIZICI**

#### **2.1.1. Poplave izazvane izlivanjem kopnenih vodnih tijela**

##### **Uvod**

Poplave su prirodni fenomeni čije se pojave ne mogu izbjeći, ali se poduzimanjem različitih preventivnih mjera rizici od poplavlivanja mogu smanjiti na prihvatljivu razinu. Poplave su među najopasnijim elementarnim nepogodama jer mogu uzrokovati gubitke ljudskih života, velike materijalne štete, oštećenje kulturnih dobara i velike materijalne i ekološke katastrofe.

Obilne i intenzivne padaline koje u dužem periodu mogu zasititi tlo i vodotoke te uzrokovati dizanje razine podzemne vode.

U slučaju obilnih i intenzivnih padalina, koje u dužem periodu mogu zasititi tlo i vodotoke te uzrokovati dizanje razine podzemne vode, ujedno i zbog nadolazećeg velikog vodenog vala i naglog porasta vodostaja rijeke Drave i Dunava, može doći do prodora nasipa i poplave velikih razmjera.

Ovakve pojave su moguće krajem zime zbog visokih temperatura i topljenja velikih količina snijega, zbog čega naglo raste vodostaj rijeke, ujedno i pojave velikih količina oborina, rezultira stvaranju velikog vodenog vala koji može ugroziti sustav obrane od poplava.

U slučaju prodora nasipa "Drava-Dunav" dionica željeznički most-Halaševo bio bi onemogućen promet cestom Osijek-Bilje-Darda-Jagodnjak na mjestima depresija (ulaz i izlaz iz Darde, Novi Čeminac - Uglješ). Osim toga onemogućen bi bio i promet željezničkom prugom Osijek-Beli Manastir.

U slučaju prodora nasipa "Spoj s nasipom Drava-Dunav-Babin Grob" bio bi onemogućen promet cestom Darda- Jagodnjak na mjestima depresije.

Doseg poplave bi bio do ruba naselja Darda sa zapadne i južne strane naselja Darda i ruba naselja Mece. Poplavljeno bi bilo područje gospodarskih objekata u ulici Kudeljara u jugozapadnom dijelu naselja Darda. Poplavljena bi bila ulica Ivana Gundulića, Ulica Jablanova, Braće Radića, hipodrom, južni dio ulice Sv. Ivana Krstitelja, Ljudevita Gaja i južni dio Osječke ulice. Poplava bi zahvatila i poljoprivredne površine i šumske površine.

U poplavnom području se nalazi oko 230 objekata (rubni dijelovi naselja Darda u jugozapadnom dijelu i rubni dio naselja Mece u južnom dijelu), uglavnom kuća za stalno stanovanje i nekoliko gospodarskih objekata, gdje se može nalaziti oko 590 osoba, procjenjuje se da bi posljedice imale katastrofalan utjecaj na život i zdravlje stanovnika.

## MJERE I AKTIVNOSTI CIVILNE ZAŠTITE

### RANO UPOZORAVANJE

Tablica 5. Pregled nositelja i korisnika aktivnosti ranog upozoravanja u slučaju poplava

Nositelj	Izvor	Mjere i aktivnosti civilne zaštite	Korisnici	Napomena
VGO za Dunav i Donju Dravu Osijek	- Hrvatske vode - DHMZ	- mjerenje protoka na vodotocima, provjera stanja podzemnih voda, izdavanje hidroloških ekspertiza i prognoza - sustavno prognoziranje vodostaja i protoka koje provode DHMZ i Hrvatske vode - upozoravanje o oborinama koje uzrokuju poplave, - dostavljanje podataka o posljedicama poplave	- ŽC 112 - mediji i društvene mreže - Stožer CZ Općine - pravne osobe od interesa za sustav CZ - stanovništvo ugroženog područja, - Hrvatske vode, - DHMZ, - HEP, - očevici, - žurne službe	- upozoravanje na poplave - DHMZ izrađuje hidrološke prognoze kojima se upozorava na mogućnost poplava, - DHMZ sudjeluje u mjerenju protoka „in situ“ radi dobivanja kritičnih podataka u realnom vremenu u tijeku izvanrednog događaja - mjere i snage utvrđene su planovima obrane od poplava

### PRIPRAVNOST

Tablica 6. Pregled nositelja, sudionika i postupaka pripravnosti u slučaju poplava

Nositelj	Sudionici	Mjere i aktivnosti civilne zaštite	Aktiviranje pripravnosti	Napomena
Područni ured CZ ŽC 112	- Područni ured CZ - Načelnik Općine - Stožer CZ Općine	- donošenje odluke o uzbunjivanju stanovništva u slučajevima akcidentalnih poplava - pravovremeno informiranje Operativnih snaga Općine - informiranje Načelnika Općine o događaju - provođenje djelomične mobilizacije za potrebe djelovanja službi i postrojbi u obrani od poplava - nalaganje pripremnih mjera CZ - nalaganje selektivne mobilizacije i angažiranje operativnih snaga i materijalno-tehničkih sredstava - praćenje stanja i razvoja situacije putem Hrvatskih voda	- ODMAH	- pozivanje gotovih snaga u sustavu civilne zaštite Općine  - izvještava načelnika Općine o broju i imenima obaviještenih gotovih snaga u sustavu civilne zaštite  - Stožer CZ Općine: <ul style="list-style-type: none"> <li>o priprema provedbu mjera i aktivnosti CZ kojima rukovodi načelnik Općine</li> <li>o angažira sve neophodne resurse za zadovoljavanje operativnih potreba civilne zaštite</li> <li>o - prati razvoj događaja i potrebu za angažiranjem</li> </ul>

		- zaprimanje informacija o mjerama obrane od poplava i stanju na vodnim građevinama od Hrvatskih voda i HEP		sustava pripravnosti potrebnih operativnih snaga na županijskoj razini
	- Hrvatske vode VGO za Dunav i Donju Dravu Osijek	- nositelj su i organizator provođenja preventivnih mjera, pripremnih i operativnih radnji i mjera obrane od poplava u skladu s planovima obrane od poplava - kontinuirano dostavljaju situacijska izvješća Načelniku Općine i Stožeru CZ Općine - procjenjuju štete na infrastrukturnim objektima od poplava - uključuju mjerodavna tijela u procjenjivanje štete	- ODMAH	- posjeduju vlastite resurse za nadzor vodostaja - provode planove obrane od poplava - operativno najvažnija snaga za planiranje, organiziranje i provođenje velike većine radnji pripravnosti sustava reagiranja u poplavama - sukcesivno uključuju kapacitete
	DHMZ	- provodi meteorološka i hidrološka motrenja, - prijenos podataka i njihova daljnja obrada - davanje vrlo kratkoročnih prognoza (do 12 sati); novo pridošlih prognoza (do 3 sata, do tri dana unaprijed); srednjoročnih do deset dana unaprijed i dugoročnih prognoza (dulje od deset dana, mjesečne i sezonske). - izdavanje upozorenja na opasne vremenske i hidrološke pojave	- ODMAH pokreće proces pojačanog dostavljanja podataka i prognoza za ugroženu lokaciju	

	<p>Državni inspektorat</p> <p>- Veterinarska inspekcija</p> <p>- Sanitarna inspekcija</p> <p>- Vodopravna inspekcija</p>	<p>- veterinarska inspekcija priprema postupke za zbrinjavanje životinja s poplavljenih područja, kao i zbrinjavanje uginulih životinja u svrhu sprječavanja nastanka i širenja bolesti životinja</p> <p>- sanitarni inspektori pripremaju postupke za provedbu mjera protuepidemijske dezinfekcije, dezinfekcije i deratizacije u cilju brzog i učinkovitog zaustavljanja širenja zaraznih bolesti kao sigurnosne i obvezne mjere na ugroženim područjima</p> <p>- vodopravna inspekcija priprema inspeksijski nadzor provođenja planova obrane od poplava i stanja vodnih građevina</p>	<p>- u skladu s epidemiološkom indikacijom</p>	<p>- suradnja s načelnikom Općine, sa zavodom za javno zdravstvo županije</p>
	<p>- HEP</p>	<p>- obilježavanje i održavanje zone mogućih plavljenja</p> <p>- procjenjivanje štete na infrastrukturnim objektima od poplava</p> <p>- uključivanje mjerodavnih tijela u procjenjivanje štete</p>	<p>- ODMAH</p>	<p>Sukcesivno uključuju vlastite kapacitete</p> <p>- suradnja s DHMZ, MUP, Općinom</p>

Načelnik Općine	Stožer CZ Općine	<ul style="list-style-type: none"> <li>- pravnim i fizičkim osobama izdaju naloge za pripravnost u obrani od poplava (radom i sredstvima, vozilima, građevnim materijalom i dr.), kada se obrana ne može osigurati sredstvima i zaposlenicima Hrvatskih voda i drugih pravnih osoba u čijem je djelokrugu obavljanje tih poslova</li> <li>- osiguravanje uvjeta za provođenje planova obrane od poplava na svom području</li> <li>- osiguravanje emitiranja priopćenja mjerodavnih službi od značaja za pripravnost u sustavu obrane od poplava</li> <li>- proglašavanje izvanrednog stanja na poplavom ugroženom području, na prijedlog rukovoditelja obrane od poplava</li> <li>- aktiviranje stožera CZ</li> <li>- informiranje javnosti</li> </ul>	<ul style="list-style-type: none"> <li>- pripravnost se uvodi proglašavanjem stanja redovne obrane od poplava</li> </ul>	<ul style="list-style-type: none"> <li>- provode i druge mjere, u skladu s odredbama važećih propisa i planovima djelovanja CZ</li> </ul>
	Pravne osobe od interesa za sustav civilne zaštite	<ul style="list-style-type: none"> <li>- uvođenje pripravnosti po zahtjevu Hrvatskih voda</li> <li>- pružanje logističke potpore: mehanizacija, prehrana, smještaj, prijevoz</li> </ul>	<ul style="list-style-type: none"> <li>- u vremenu prema zahtjevu mjerodavnih sudionika sustava reagiranja u slučaju poplava</li> </ul>	<ul style="list-style-type: none"> <li>- suradnja s MUP, DHMZ, Hrvatskim vodama</li> </ul>

## REAGIRANJE

Tablica 7. Pregled nositelja, sudionika i postupaka reagiranja u slučaju poplava

Nositelj	Sudionici	Mjere i aktivnosti civilne zaštite	Operativni kapaciteti ili doprinos	Napomena
Načelnik Općine  Stožer CZ Općine	- Područni ured CZ, ŽC 112 - Hrvatske vode - Operativne snage CZ Općine	- organizacija provođenja obveza iz plana obrane od poplava	- aktiviranje materijalno tehničkih sredstava prema planovima obrane od poplava, operativnih snaga CZ Općine i pravnih osoba od interesa za sustav civilne zaštite	- aktiviraju se operativne snage iz sustava pripravnosti
	- Hrvatske vode - MUP - pravne osobe od interesa za sustav CZ Općine	- obveza u ojačavanju zaštitne vodne infrastrukture, uključujući pravne osobe i službe koje se uključuju u obranu od poplava prema zadaćama nositeljima na području nadležnosti	- ustrojavanje snaga za provođenje zadaća po zahtjevu koordinatora na mjestu događaja	
	- ŽC 112 - Hrvatski crveni križ - HEP - HGSS - Hrvatske vode - pravne osobe od interesa za sustav CZ - stožer CZ	- organizacija zaštite područja ugroženog poplavom s mjerama spašavanja ugroženog stanovništva	- uzbunjivanje stanovništva - označavanje sigurnih zona u poplavnom području - evakuacija stanovništva, materijalnih i kulturnih dobara iznad ili izvan poplavnog područja uz pomoć navedenih sudionika; - prva pomoć	

Nositelj	Sudionici	Mjere i aktivnosti civilne zaštite	Operativni kapaciteti ili doprinos	Napomena
	<ul style="list-style-type: none"> <li>- Centar za socijalni rad</li> <li>- Hrvatski crveni križ</li> <li>- Hitna medicinska služba</li> <li>- Dom zdravlja</li> <li>- Područni ured CZ</li> <li>- Policija</li> <li>- pravne osobe od interesa za SCZ</li> </ul>	<ul style="list-style-type: none"> <li>- evakuacija i zbrinjavanje</li> </ul>	<ul style="list-style-type: none"> <li>- informiranje stanovništva o evakuaciji i mjestima okupljanja, osiguranje vozila za evakuaciju, osiguranje hrane i vode za piće, utvrđivanje lokacija, prihvata i zbrinjavanje stanovništva, organizacija života u prihvatnom centru</li> <li>- koordinacija evakuacije, logistička potpora evakuacije,</li> <li>- osiguravanje transportnih resursa za evakuaciju, osiguravanje objekata i uvjeta za smještaj evakuiranog stanovništva tijekom trajanja zbrinjavanja, zdravstvena potpora, školovanje, opskrba</li> <li>- rukovođenje, koordiniranje i usmjeravanje djelovanja operativnih snaga CZ putem koordinatora na lokaciji u suradnji s načelnikom Općine i načelnikom stožera CZ;</li> <li>- osiguranje javnog reda i mira na mjestima okupljanja i prihvata stanovništva,</li> <li>- psihosocijalna podrška</li> <li>- prva pomoć</li> <li>- medicinska skrb</li> </ul>	<ul style="list-style-type: none"> <li>- Operativne snage sudjeluju u provođenju evakuacije</li> <li>- HCK, <ul style="list-style-type: none"> <li>o organiziranje pružanja prve (medicinske) pomoći i medicinsko zbrinjavanje</li> <li>o pružanje prve pomoći kao nadopuna medicinskim ekipama</li> </ul> </li> <li>- HCK kao pomoć stožerima CZ:</li> </ul>
	<ul style="list-style-type: none"> <li>- HCK</li> <li>- Načelnik Općine</li> <li>- Stožer CZ Općine</li> </ul>	<ul style="list-style-type: none"> <li>- osiguranje prehrane i pitke vode za ugroženo stanovništvo</li> </ul>	<ul style="list-style-type: none"> <li>- priprema i podjela toplih i suhih obroka</li> <li>- distribucija flaširane vode</li> </ul>	
	<ul style="list-style-type: none"> <li>- Hrvatske vode</li> <li>- Načelnik Općine</li> </ul>	<ul style="list-style-type: none"> <li>- reguliranje prometa i osiguranja za</li> </ul>	<ul style="list-style-type: none"> <li>- ocjena stanja i funkcionalnosti prometnih i</li> </ul>	

Nositelj	Sudionici	Mjere i aktivnosti civilne zaštite	Operativni kapaciteti ili doprinos	Napomena
	<ul style="list-style-type: none"> <li>- Policija</li> <li>- Stožer CZ</li> <li>Općine</li> </ul>	vrijeme intervencija	komunikacijskih sustava i objekata - donošenje odluka o zabrani prometa radi zaštite sigurnosti na pogođenom području - uspostava alternativnih prometnih pravaca - nadzor i čuvanje ugroženog područja te osiguravanje područja intervencija	
	<ul style="list-style-type: none"> <li>- Hrvatske vode</li> <li>- Načelnik Općine</li> <li>- Stožer CZ Općine</li> <li>- MUP</li> <li>- RRZ</li> </ul>	- raspoloživi MTS za zaštitu od poplava	- MTS u skladištima Hrvatskih voda i pravnih osoba licenciranih za radove obrane od poplava - MTS u skladištima MUP - MTS JLP(R)S - MTS u privatnom vlasništvu - MTS OS SCZ - MTS HCK - Strateške robne zalihe - međunarodna pomoć	
	<ul style="list-style-type: none"> <li>- Hrvatske vode</li> <li>- Načelnik Općine</li> <li>- Operateri kritične infrastrukture</li> <li>- Stožer CZ Općine</li> </ul>	- zaštita ugroženih sustava, mreža i objekata kritične infrastrukture	- tehnička zaštita objekata, sustava i distribucijske mreže - neometano djelovanje ključnih procesa i operacija - provođenje hitnih mjera zaštite kulturnih dobara	
	<ul style="list-style-type: none"> <li>- Načelnik Općine i stožera CZ Općine</li> </ul>	- informiranje javnosti	- za detaljnije obavješćivanje stanovništva na ugroženom području zadužen je načelnik Općine i stožera CZ Općine uz pomoć i posredovanje Područnog ureda CZ	- priopćenja za javnost se pripremaju uz stručnu pomoć Područnog ureda CZ
	<ul style="list-style-type: none"> <li>- Veterinarska stanica</li> <li>- Stožer CZ Općine</li> </ul>	- organizacija pružanja veterinarske pomoći (utvrđivanje zadaća) - premještanje životinja	- prikupljanje i zbrinjavanje životinja - praćenje stanja i provođenje aktivnosti na sprečavanju nastanka ili širenja zaraznih bolesti - zbrinjavanje lešina životinja	



Nositelj	Sudionici	Mjere i aktivnosti civilne zaštite	Operativni kapaciteti ili doprinos	Napomena
		vezano uz zarazne bolesti		
	- Načelnik Općine - Pravne osobe od interesa za sustav CZ - Stožer CZ	- organizacija provođenja animalne asanacije (utvrđivanje zadaća komunalnim i drugim organizacijama)	- organizacija prikupljanja životinjskih leševa - praćenje stanja i provođenje aktivnosti na sprečavanju nastanka ili širenja zaraznih bolesti - neškodljivo uklanjanje ranjenih, ozlijeđenih ili bolesnih životinja - određivanje lokacije za ukop životinja	
	- Hitna pomoć - stožeri CZ	- organizacija pružanja prve medicinske pomoći (utvrđivanje zadaća zdravstvenim ustanovama)	- pružanje prve medicinske pomoći - specijalistička pomoć - higijensko – epidemiološke mjere	

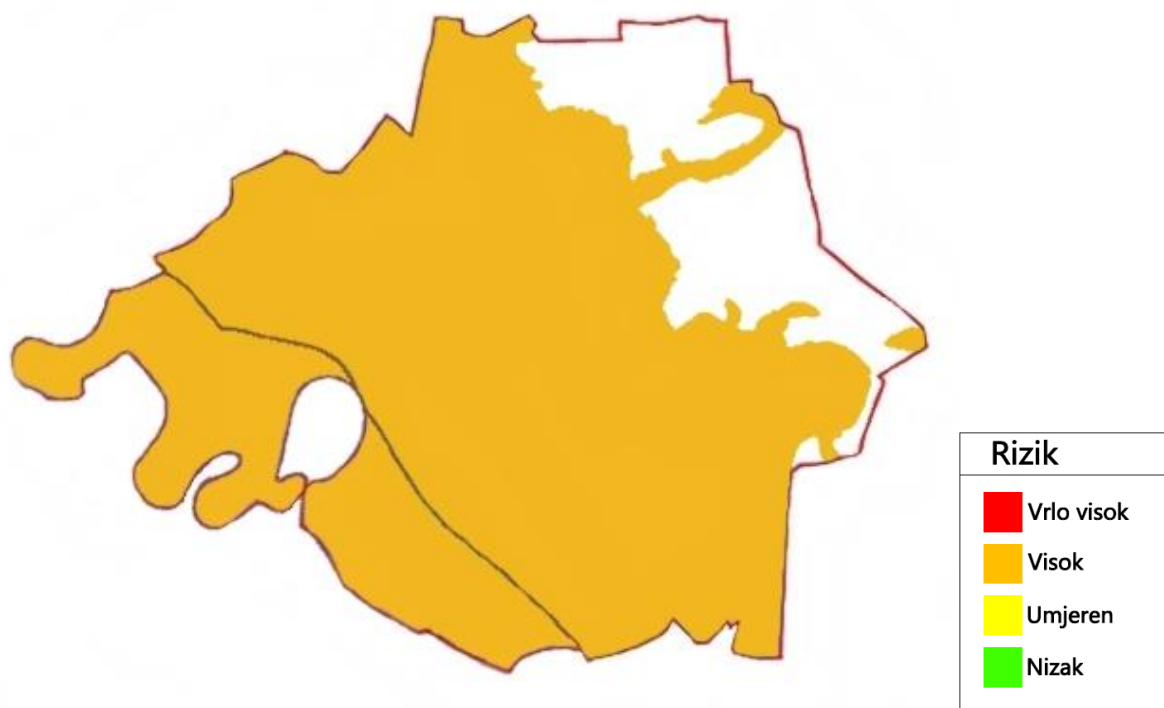

Slika 1. Karta rizika u slučaju poplave rijeke Drave i kanala I. do IV. reda na području Općine Darda (Izvor: Procjena rizika od velikih nesreća Općine Darda)

## 2.1.2. Potres

### Uvod

Kao dio mediteransko-transazijskog pojasa, gotovo čitavo područje Republike Hrvatske nalazi se u seizmički aktivnom području. Temelj za učinkovito provođenje mjera temeljem plana djelovanja civilne zaštite u slučaju razornih potresa VIII<sup>o</sup> i više stupnjeva po Europskoj makroseizmičkoj ljestvici/EMS je pravovremeno poduzimanje mjera zaštite. Prioritetno se angažiraju operativne snage sustava civilne zaštite s pogođenog područja, po potrebi i kapaciteti s područja županije ili s državne razine.

Životi ili zdravlje ljudi posredno su ugroženi zbog oštećenja građevina, postrojenja, instalacija ili opreme namijenjene proizvodnji, preradi, uporabi, prijevozu, pretovaru, skladištenju ili odlaganju opasnih tvari (otrovne, zapaljive, eksplozivne, oksidacijske, radioaktivne), oštećenja ili rušenja visokih brana vodnih akumulacija, rušenja mostova i ostale prometne infrastrukture, oštećenja i prekida električnih, plinskih, vodovodnih i drugih instalacija.

### MJERE I AKTIVNOSTI CIVILNE ZAŠTITE

#### RANO UPOZORAVANJE

Tablica 8. Pregled nositelja i korisnika aktivnosti ranog upozoravanja u slučaju potresa

Nositelj	Izvor	Mjere i aktivnosti civilne zaštite	Korisnici	Napomena
- Područni ured CZ	Seizmološka služba RH	- neprekidno instrumentalno praćenje seizmičke aktivnosti, te prikupljanje, obrada i analiza podataka, naknadna izučavanja koja obuhvaćaju i obavještanje nadležnih državnih tijela o osnovnim parametrima potresa neposredno po pojavi jakih potresa - mikroseizmičko instrumentalno praćenje seizmičke aktivnosti provodi se seizmografima (uređaji koji bilježe i najmanje pomaka tla, no nisu prikladni za bilježenje potresa velikih magnituda na manjim epicentralnim udaljenostima) i akcelerografima (uređaji koji bilježe akceleraciju pomaka tla, bilježe potrese većih magnituda, tj.	- Područni ured CZ - Načelnik Općine, - Načelnik stožera CZ Općine  Stanovništvo	- provođenje mjera koje se odnose na spašavanje iz ruševina, pružanje prve medicinske pomoći, evakuacija, zbrinjavanje, asanacija i dr. - brzo javljanje podataka o potresu Ravnateljstvu CZ, odnosno Područnom uredu CZ takoreći istovremeno s nastankom potresa bilo gdje na području RH ili u blizini RH.

		<p>potrese s amplitudama koje mogu uzrokovati štetu), a učinci potresa se istražuju makroseizmičkim istraživanjima:</p> <ul style="list-style-type: none"> <li>- obilasci potresom pogođenog područja radi utvrđivanja učinaka potresa</li> <li>- dostavljanje podataka o posljedicama potresa putem upitnika i preko web sučelja</li> </ul>		
--	--	--	--	--

## PRIPRAVNOST

Tablica 9. Pregled nositelja, sudionika i postupaka pripravnosti u slučaju potresa

Nositelj	Sudionici	Mjere i aktivnosti civilne zaštite	Aktiviranje pripravnosti	Napomena
MUP Područni ured CZ	Područni ured CZ ŽC 112	<ul style="list-style-type: none"> <li>- podizanje sustava pripravnosti drugih sudionika sustava CZ</li> <li>- pravovremeno informiranje svih sudionika sustava CZ, javnosti i medija</li> <li>- mobilizacija za potrebe sustava CZ</li> <li>- zaprimanje svih poziva vezanih uz hitne situacije i nesreće od posljedica potresa uz koordinaciju nadležnog ŽC112</li> <li>- žurno izvješćivanje svih nadležnih službi i sudionika sustava CZ</li> <li>- sudjelovanje u koordiniranju djelovanja žurnih službi i operativnih snaga sustava CZ</li> <li>- osiguravanje komunikacijsko-informacijske povezanosti svih sudionika sustava CZ radi koordinacije operativnog djelovanja u slučaju potresa <math>\geq</math> VII° EMS ljestvice</li> <li>- predlaganje ministru aktiviranje Stožera CZ RH</li> </ul>	- ODMAH nakon potresa	<ul style="list-style-type: none"> <li>- od Seizmološke službe Područni ured CZ zaprima stručne informacije o potresu</li> <li>- Stožer CZ RH koji se aktivira odlukom čelnika tijela nadležnog za poslove civilne zaštite priprema provedbu mjera i aktivnosti CZ, angažira sve neophodne resurse za zadovoljavanje operativnih potreba CZ, prati razvoj događaja, usklađuje rad svih u sustavu CZ</li> </ul>
	- Načelnik Općine,	- aktivacija i djelovanje vatrogasnih snaga (JPVP	- ODMAH nakon potresa	

Nositelj	Sudionici	Mjere i aktivnosti civilne zaštite	Aktiviranje pripravnosti	Napomena
	- Načelnik stožera CZ Općine	Grada Belog Manastira, DVD)		
	- Načelnik Općine, - Načelnik stožera CZ Općine	- aktiviranje operativnih snaga Općine - osiguravanje područja za evakuaciju i provode zbrinjavanje stanovništva - usklađivanje djelovanja vlastitih operativnih snaga - aktiviranje stožera CZ - informiranje javnosti	- ODMAH nakon potresa	
	- Župan - Stožer OBŽ	- poduzimanje mjera i aktivnosti za pravovremenu i učinkovitu pripremu za spašavanje od posljedica katastrofalnih razmjera - zapovijedanje mobilizacije svih raspoloživih kapaciteta u županiji neophodnih za postupanje - donošenje odluke o evakuaciji ugroženog stanovništva	- u odnosu na razvoj situacije i prognoze o mogućim razmjerima potresa	- odluke donosi u skladu s potrebama - sve aktivnosti poduzima na temelju prijedloga člnika tijela nadležnog za poslove civilne zaštite
	- Veterinarske stanice - Veterinarska inspekcija - Sanitarna inspekcija	- veterinarska inspekcija provodi pripremu za koordinirano zbrinjavanje životinja i zbrinjavanje uginulih životinja u svrhu sprječavanja nastanka i širenja bolesti životinja - sanitarni inspektor naređuje provođenje obavezne protuepidemijske dezinfekcije, dezinsekcije i deratizacije u cilju brzog i učinkovitog zaustavljanja širenja zaraznih bolesti	- u skladu s epidemiološkom indikacijom	- pravne osobe od interesa za sustav CZ, - Zavod za javno zdravstvo županije
	- Restauratorski zavod županije	- priprema za provođenje mjera za sprječavanje nastanka štete na kulturnim dobrima, utvrđivanje nastale štete, ublažavanje i njezino uklanjanje	- ODMAH nakon potresa	- suradnja s drugim ustanovama za zaštitu i očuvanje kulturnih dobara, specijaliziranim pravnim osobama

## REAGIRANJE

Tablica 10. Pregled nositelja, sudionika i postupaka reagiranja u slučaju potresa

Nositelj	Sudionici	Mjere i aktivnosti civilne zaštite	Operativni kapaciteti ili doprinos	Napomena
Načelnik Općine Stožer CZ Općine	<ul style="list-style-type: none"> <li>- Operativne snage CZ Općine</li> <li>- Crveni križ</li> <li>- HGSS</li> <li>- Hitna medicinska pomoć</li> <li>- DVD</li> <li>- JPVP Grada Belog Manastira</li> <li>- Policija</li> <li>- pravne osobe od interesa za sustav CZ</li> </ul>	<ul style="list-style-type: none"> <li>- spašavanje i organizacija raščišćavanja ruševina</li> <li>- procjena oštećenja građevina</li> </ul>	<ul style="list-style-type: none"> <li>- djelovanje operativnih snaga Općine provođenjem mjera CZ,</li> <li>- uspostavljanje funkcija medicinske pomoći, trijaže</li> <li>- evakuacija, zbrinjavanje, smještaj, hrana, voda, sanitacija</li> <li>- spašavanje iz površinskih slojeva, iz ruševina i zatrpanih prostora,</li> <li>- koordiniranje provedbe mjera CZ</li> <li>- organizacija materijalno tehničkih sredstava</li> <li>- odobravanje lokacija odlagališta ruševina</li> <li>- procjenjivanje šteta</li> <li>- definiranje sigurnosnih koridora za kretanje i potrebnih hitnih mjera tehničke zaštite</li> <li>- spašavanje preživjelih iz ruševina i zatrpanih prostora i pružanje prve pomoći</li> <li>- koordinacija volontera i pravnih osoba koji dobrovoljno sudjeluju u provođenju mjera CZ</li> </ul>	<ul style="list-style-type: none"> <li>- angažiranje županije i županijskog stožera CZ</li> <li>- procjenjivanje potrebe za angažiranjem Stožera CZ RH i Vlade RH</li> </ul>
	<ul style="list-style-type: none"> <li>- Stožer CZ Općine</li> <li>- Crveni križ</li> <li>- Dom zdravlja - ambulante</li> <li>- DVD</li> <li>- pravne osobe od interesa za sustav CZ</li> </ul>	<ul style="list-style-type: none"> <li>- evakuacija i zbrinjavanje</li> </ul>	<ul style="list-style-type: none"> <li>- utvrđivanje lokacija za zbrinjavanje, i osiguranje prostora za prihvati i zbrinjavanje stanovništva,</li> <li>- osiguranje vozila za evakuaciju i nesmetanog pristupa lokaciji za zbrinjavanje,</li> <li>- koordinacija evakuacije, logistička potpora evakuacije,</li> <li>- organizacija života u prihvatnom centru.</li> <li>- osiguranje hrane u objektima i prostorima</li> <li>- zdravstvena potpora, školovanje, opskrba</li> <li>- rukovođenje, koordiniranje i usmjeravanje djelovanja operativnih snaga sustava CZ, putem koordinatora na lokaciji,</li> </ul>	<p><b>CRVENI KRIŽ</b> kao pomoć Hitnoj med. pomoći:</p> <ul style="list-style-type: none"> <li>-organiziranje pružanja prve (medicinske) pomoći i medicinsko zbrinjavanje</li> <li>-pružanje prve pomoći kao nadopuna medicinskim ekipama</li> <li>- <b>CRVENI KRIŽ</b> kao pomoć stožeru CZ: osiguravanje prehrane i vode za piće (distribucija pitke vode, sudjelovanje u</li> </ul>

			<ul style="list-style-type: none"> <li>- osiguranje javnog reda i mira na mjestima okupljanja i prihvata stanovništva,</li> <li>- osiguranje javnog reda i mira u centrima za prihvati i zbrinjavanje</li> <li>- psihosocijalna podrška</li> <li>- prva pomoć</li> <li>- medicinska skrb pogođenom stanovništvu u centru za prihvati i zbrinjavanje</li> <li>- vođenje evidencije i davanje informacija o evakuiranim i zbrinutim osobama</li> </ul>	<p>pripremi i podjeli toplih i/ili suhih obroka)</p> <p>organiziranje prihvata i distribucije humanitarne pomoći (prikupljanje i distribucija humanitarne pomoći - CRVENI KRIŽ i drugih subjekata, prihvati i distribucija humanitarne pomoći iz inozemstva)</p> <p>- HVZ upravlja vatrogasnim postrojbama</p>
	<ul style="list-style-type: none"> <li>- Načelnik Općine</li> <li>- MUP</li> <li>Prometna policija</li> <li>- Stožer CZ Općine</li> </ul>	<ul style="list-style-type: none"> <li>- organizacija reguliranja prometa i osiguranja tijekom intervencija operativnih snaga</li> </ul>	<ul style="list-style-type: none"> <li>- utvrđivanje stanja funkcionalnosti prometnih i komunikacijskih sustava i objekata</li> <li>- donošenje odluka o zabrani cestovnog, željezničkog prometa</li> <li>- uspostavljanje alternativnih prometnih pravaca</li> <li>- osiguravanje prednosti korištenja elektroničkih komunikacijskih usluga korisnicima s prednošću uporabe</li> <li>- organiziranje uvjeta za sigurno prometovanje</li> <li>- nadziranje i čuvanje ugroženog područja</li> <li>- osiguravanje područja intervencija</li> </ul>	
	<ul style="list-style-type: none"> <li>- Crveni križ Darda</li> <li>- pravne osobe od interesa za sustav CZ</li> </ul>	<ul style="list-style-type: none"> <li>-organiziranje prihvata pomoći</li> </ul>	<ul style="list-style-type: none"> <li>- prihvati i distribuiranje pomoći</li> <li>- određivanje objekata za skladištenje pomoći</li> <li>- prikupljanje i raspodjela humanitarne pomoći</li> </ul>	
	<ul style="list-style-type: none"> <li>- Načelnik Općine</li> <li>- Područni ured CZ</li> <li>-Seizmološka služba RH</li> <li>- stožer CZ</li> </ul>	<ul style="list-style-type: none"> <li>- informiranje javnosti</li> </ul>	<ul style="list-style-type: none"> <li>- obavijesti sredstvima javnog priopćavanja: mediji na pogođenom području</li> <li>- za detaljnije obavješćivanje stanovništva na ugroženom području zadužena su tijela: Načelnik Općine i Područni ured CZ</li> </ul>	<ul style="list-style-type: none"> <li>- priopćenja za javnost se pripremaju uz stručnu pomoć nadležnih za ovu vrstu rizika</li> </ul>
	<ul style="list-style-type: none"> <li>- Stožer CZ Općine</li> </ul>	<ul style="list-style-type: none"> <li>- organizacija humane asanacije i</li> </ul>	<ul style="list-style-type: none"> <li>- provođenje identifikacije poginulih</li> </ul>	

	- pravne osobe od interesa za sustav CZ Općine - Ovlašteni mrtvozornik - Crveni križ Darda	identifikacije poginulih	- sanitarni nadzor nad ukapanjem mrtvih - osiguranje prostora za prikupljanje poginulih - organizacija i provođenje psihosocijalne podrške za osobe koje idu na identifikaciju poginulih	
--	---	--------------------------	--	--

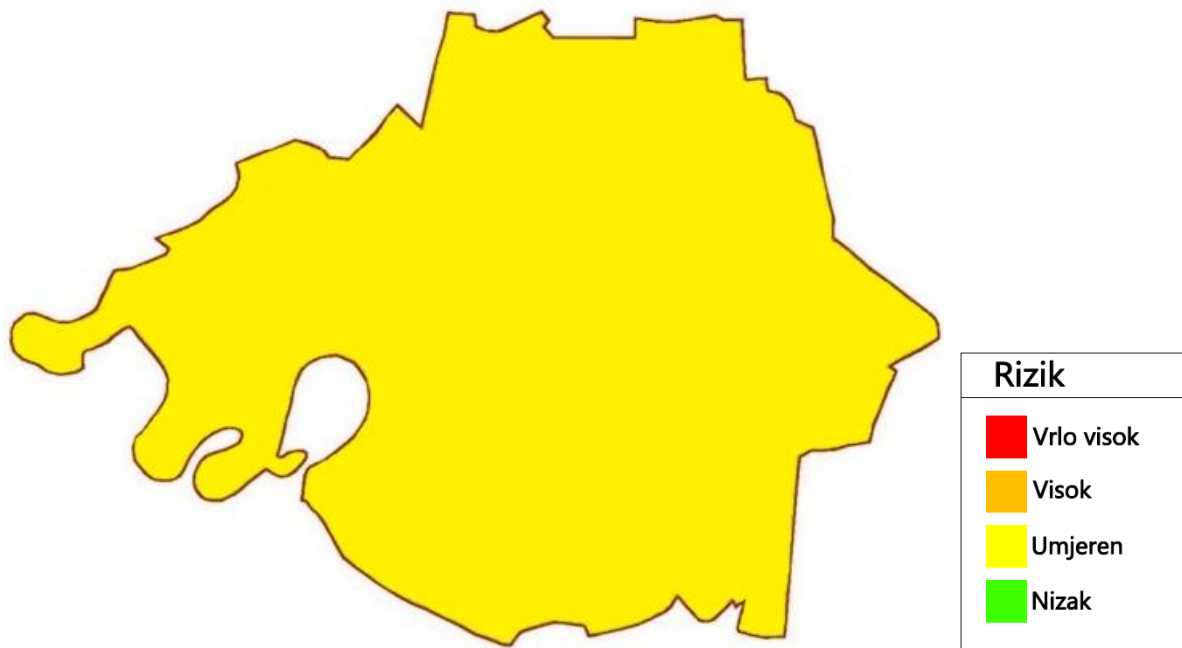

Slika 2. Rizik od potresa (Izvor: Procjena rizika od velikih nesreća Darda)

### 2.1.3. Ekstremne temperature

#### Uvod

Ekstremna temperatura smatra se izvanrednim događajem kada snagom, intenzitetom, posljedicama i silinom pojavnosti značajno nadilazi prosječne vrijednosti. Ova pojava je sve učestalija i jačeg intenziteta, nastaje uglavnom kao rezultat globalnih klimatskih promjena.

Kao posljedica ekstremnih temperatura je toplinski val, dugotrajnije razdoblje izrazito toplog vremena, nerijetko praćenog i visokim postotkom vlage u zraku. Mjeri se u odnosu na uobičajeno vrijeme određenog područja, u odnosu na uobičajene temperature nekog razdoblja ili sezone.

Toplinski val uzrokuje toplinski udar, stanje organizma koje karakterizira povišena tjelesna temperatura koja nastaje zbog pojačane tjelesne aktivnosti u uvjetima visoke temperature i visoke vlage zraka, kada prirodni termoregulacijski mehanizmi tijela nisu više sposobni osloboditi višak topline u okolinu. Najvažniji mehanizam oslobađanja viška topline je isparavanje znoja. Ako je postotak vlage u zraku visok, znoj ne može isparavati i tijelo nema načina da se riješi viška topline. Toplinski valovi predstavljaju opasnost za stanovništvo, uzrokujući zdravstvene probleme i povećani broj smrtnih slučajeva te zbog toga predstavljaju javnozdravstveni problem.

U kontekstu operativnih snaga sustava civilne zaštite, rano upozoravanje na ekstremne temperature u nadležnosti je DHMZ. Proces ranog upozoravanja na ekstremne temperature značajno ovisi i o kvaliteti motrenja koja se provode za praćenje neposrednog razvoja vremena (prizemne, daljinske, visinske i visinsko daljinske meteorološke postaje, uključivo i meteorološke radare i produkte meteoroloških satelita), kao i pouzdanosti izračuna numeričkih prognostičkih modela atmosfere (nacionalni model ALADIN/HR, globalni modeli: Europski centar za srednjoročne prognoze vremena - European Center for Medium range Weather Forecasting/ECMWF) i dr.).

## MJERE I AKTIVNOSTI CIVILNE ZAŠTITE

### RANO UPOZORAVANJE

Tablica 11. Pregled nositelja i korisnika aktivnosti ranog upozoravanja u slučaju ekstremne temperature

Nositelj	Izvor upozoravanja	Mjere i aktivnosti civilne zaštite	Korisnici upozoravanja	Napomena
Ministarstvo zdravstva	- DHMZ	- meteorološka motrenja (mjerjenja i opažanja), prijenos podataka i njihova daljnja obrada - upozorenja prognostičara - pojava ekstremno visokih temperatura za posljedicu često ima i povećanu opasnost od izbijanja šumskih požara - dostavljanje podataka o posljedicama ekstremne temperature	- NZZJZ OBŽ - Stožer CZ Općine - Mediji i društvene mreže - Područni ured CZ - Pravne osobe od interesa za sustav CZ - Vatrogasna zajednica	- upozoravanje je moguće provesti pravovremeno, iako su sama pojava i intenzitet opasnih vremenskih pojava jako osjetljivi na male promjene meteoro-loških parametara u atmosferi - u slučaju upozoravanja na ekstremne vremenske temperature, koristi se Protokol o postupanju i preporuke za zaštitu od vrućine kojim se regulira pravovremeno dostavljanje informacija prema javnosti



## PRIPRAVNOST

Tablica 12. Pregled nositelja, sudionika i postupaka pripravnosti u slučaju ekstremne temperature

Nositelj	Sudionici	Mjere i aktivnosti civilne zaštite	Aktiviranje pripravnosti	Napomena
Područni ured CZ	- Područni ured CZ Komunikacijski centar 112	- Obavješćavanje Načelnika Općine o ekstremnim vremenskim pojavama  - Aktiviranje Stožera CZ, selektivno i postupno uvođenje pripravnosti operativnih snaga - informiranje javnosti	- ODMAH	- prati razvoj događaja, podizanje sustava pripravnosti potrebnih operativnih snaga
- Načelnik Općine	- Stožer CZ Općine - Načelnik stožera CZ	- Aktiviranje operativnih snaga CZ Općine - Informiranje javnosti	- ODMAH	- prati razvoj događaja, - priprema za provedbu mjera i aktivnosti civilne zaštite

## REAGIRANJE

Tablica 13. Pregled nositelja, sudionika i postupaka reagiranja u slučaju ekstremne temperature

Nositelj	Sudionici	Mjere i aktivnosti civilne zaštite	Operativni kapaciteti ili doprinos	Napomena
- Načelnik Općine - Stožer CZ Općine	- Načelnik Općine - Načelnik stožera CZ Općine	- informiranje javnosti	- obavijesti sredstvima javnog priopćavanja - obavješćivanje stanovništva na ugroženom području	
	- Član Stožera za zbrinjavanje - Liječnici zdravstvenih službi u Općini	- Pružanje prve med. pomoći i medicinsko zbrinjavanje	- Prikupljanje informacije o stanju objekata za pružanje zdravstvene zaštite (ambulante) - Prikupljanje informacija o stanju i zalihama medicinske opreme - Analiziranje mogućnosti pružanja zdravstvene zaštite - Organizacija prijevoza ugroženih do mjesta za trijažu ili do bolnice	
	- Član Stožera za evakuaciju - predstavnik veterinarske stanice - povjerenici i njihovi zamjenici	- Provođenje veterinarske zaštite	- Prikupljanje informacija o životinjama (stoci) te objektima za uzgoj životinja. - Utvrđivanje raspoloživih lokacija za prikupljanje stoke: prostor nogometnog igrališta u naselju Uglješ, Mece, Darda - Organiziranje popisa stoke.	

	<ul style="list-style-type: none"> <li>- predstavnici lovačkih društava</li> <li>- načelnik Stožera CZ Općine</li> </ul>		<ul style="list-style-type: none"> <li>- Evidencija ozlijeđene stoke koja bi se mogla koristiti za ljudsku prehranu.</li> <li>- Organizacija zbrinjavanja ozlijeđene stoke te priprema mesa za ljudsku prehranu.</li> <li>- U slučaju potrebe zatražiti angažiranje veterinarskih ekipa na razini Županije.</li> </ul>	
	<ul style="list-style-type: none"> <li>- Područni ured CZ - ŽC 112,</li> <li>- Načelnik Stožera CZ Općine,</li> <li>- Radnici NZZJZ OBŽ,</li> <li>- Povjerenici i njihovi zamjenici</li> <li>- Pripadnici DVD</li> <li>- Vodoopskrba d.o.o. Darda (vodoopskrbljivač)</li> </ul>	<ul style="list-style-type: none"> <li>- Provođenje higijensko-epidemiološke zaštite</li> </ul>	<ul style="list-style-type: none"> <li>- Prikupljanje informacija o stanju na terenu vezano za širenje zaraznih bolesti.</li> <li>- Prikupljanje informacija o higijenskom stanju pitke vode.</li> <li>- Do ponovne uspostave funkcionalnosti vodoopskrbne mreže, opskrba vodom će se provesti dostavom pitke vode u cisternama</li> </ul>	
	<ul style="list-style-type: none"> <li>- Načelnik Stožera CZ Općine</li> <li>- Povjerenici i njihovi zamjenici</li> <li>- Pripadnici DVD</li> <li>- Vodoopskrba d.o.o. Darda (vodoopskrbljivač)</li> </ul>	<ul style="list-style-type: none"> <li>- Osiguravanje hrane i vode za piće</li> </ul>	<ul style="list-style-type: none"> <li>Do ponovne uspostave funkcionalnosti vodoopskrbne mreže, opskrba vodom će se provesti dostavom pitke vode u cisternama.</li> <li>- Distribucija hrane.</li> </ul>	
	<ul style="list-style-type: none"> <li>- Član Stožera za protupožarnu zaštitu</li> <li>- Vlasnici kritične infrastrukture</li> <li>- zapovjednici i pripadnici DVD</li> </ul>	<ul style="list-style-type: none"> <li>Organizacija gašenja požara</li> </ul>	<ul style="list-style-type: none"> <li>- Organizacija gašenje požara.</li> <li>- isključivanje energenata zbog opasnosti koje nosi kombinacija struja-voda-plin.</li> <li>- Usklađivanje aktivnosti raščišćavanje ruševina, spašavanje osoba i gašenje požara.</li> <li>- Čuvanje zgarišta do konačnog raščišćavanja objekta.</li> <li>- U slučaju da dođe do izlivanja opasnih tvari i velikog zapaljenja zatražiti pomoć za gašenje od Županijske vatrogasne zajednice.</li> </ul>	

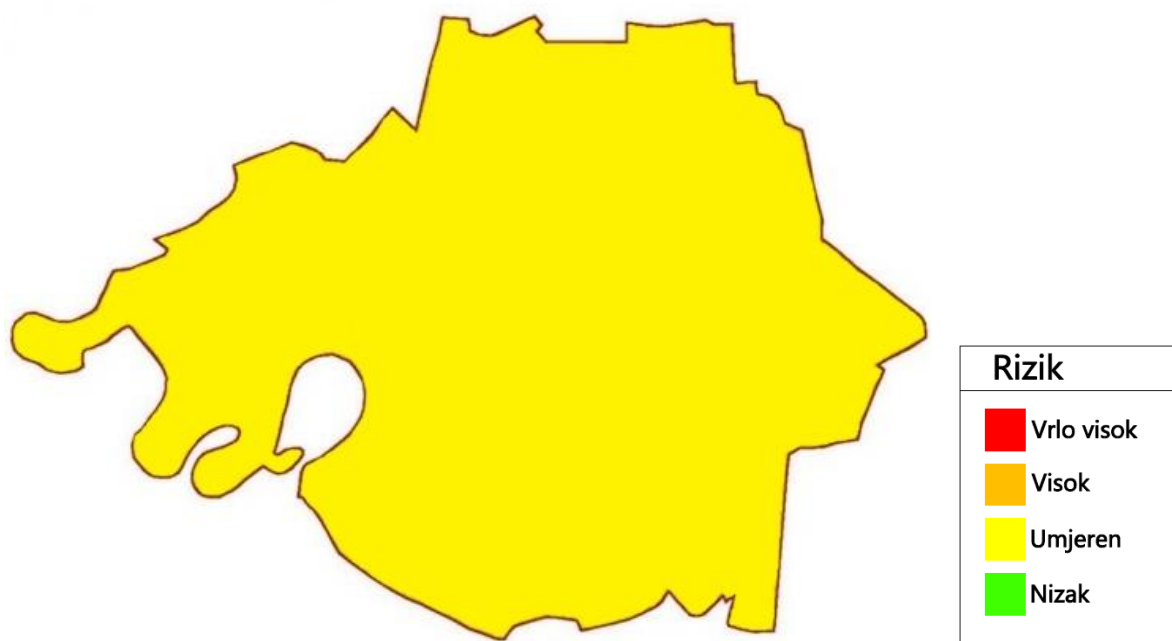

Slika 3. Rizik od ekstremnih temperatura (Izvor: Procjena rizika od velikih nesreća Općine Darda)

## 2.1.4. Epidemija i pandemija

### Uvod

Epidemija zarazne bolesti je neuobičajen porast oboljenja od zaraznih bolesti u određenom vremenu, mjestu i zahvaćenom stanovništvu. Povećanje broja oboljenja rezultira zdravstvenim komplikacijama ili smrtnim ishodom, kao i pojavom dvaju ili više povezanih oboljenja koja se nikada ili više godina nisu pojavljivala na jednom području.

Epidemije se događaju kontinuirano i suzbijaju se redovitim mjerama, a rijetko i povremeno se mogu javiti kao osobito opasne ili smrtonosne epidemije, pandemije ili namjerno izazvane epidemije. Za njihovo suzbijanje, nužno je aktiviranje sustava civilne zaštite. Na veliku većinu ovih događaja se djeluje preventivno kako bi se posljedice otklonile ili umanjile, a kada nastanu otklanjat će se u najvećoj mjeri kapacitetima zdravstvenih snaga kroz njihovu redovnu djelatnost.

Najčešće epidemije su uzrokovane virusom gripe. Gripa (influenca) je lako prenosiva zarazna bolest dišnog sustava teškog, ali kratkotrajnog tijeka koju uzrokuje virus iz porodice Orthomyxoviridae. Prenosi se kapljicama u zraku nastalim kihanjem ili kašljanjem zaražene osobe. Većina se ljudi oporavlja u roku od tjedan dana, no kod starijih osoba i onih s astmom, srčanim i plućnim bolestima mogu se javiti komplikacije u obliku bronhitisa ili upale pluća.

Pandemija je širenje neke bolesti na veliko područje koja uzrokuje velik broj oboljelih i veliki broj smrtnih slučajeva, prekid aktivnosti i ekonomske troškove. Zadnja pandemija se dogodila u periodu 2020. – 2023. godina i to pandemija COVID-19.

## MJERE I AKTIVNOSTI CIVILNE ZAŠTITE

### RANO UPOZORAVANJE

Tablica 14. Pregled nositelja i korisnika aktivnosti ranog upozoravanja u slučaju epidemije i pandemije

Nositelj	Izvor upozoravanja	Mjere i aktivnosti civilne zaštite	Korisnici upozoravanja	Napomena
Ministarstvo zdravstva	- Ministarstvo zdravstva - Županijski zavod za javno zdravstvo	- proglašavaje opasnosti od epidemije zarazne bolesti, određuje zaraženo, odnosno ugroženo područje - dostavljanje podataka o posljedicama epidemije i pandemije	- mediji i društvene mreže - stanovništvo - zdravstvene ustanove - županijski zavod za javno zdravstvo	- epidemiološka pripravnost ZJZ OBŽ Služba za epidemiologiju zaraznih bolesti

## PRIPRAVNOST

Tablica 15. Pregled nositelja, sudionika i postupaka pripravnosti u slučaju epidemije i pandemije

Nositelj	Sudionici	Mjere i aktivnosti civilne zaštite	Aktiviranje pripravnosti	Napomena
Područni ured CZ	- NZZJZ OBŽ	- epidemiološka pripravnost	- ODMAH	- Služba za epidemiologiju zaraznih bolesti
	- Načelnik Općine, načelnik Stožera Općine	- informiranje javnosti	- ODMAH	
	- Sanitarna inspekcija	- provođenje kontrole nad sigurnosnim mjerama za zaštitu pučanstva od zaraznih bolesti u skladu s odredbama Zakona o zaštiti pučanstva od zaraznih bolesti	- sve dok je proglašena epidemija	- suradnja s Nastavnim zavodom za javno zdravstvo županije
	- Područni ured CZ	- aktiviranje Stožera CZ Općine	- ODMAH	- Stožer CZ Općine priprema provedbu mjera i aktivnosti CZ, angažira sve neophodne resurse za zadovoljavanje operativnih potreba CZ

## REAGIRANJE

Tablica 16. Pregled nositelja, sudionika i postupaka reagiranja u slučaju epidemije i pandemije

Nositelj	Sudionici	Mjere i aktivnosti civilne zaštite	Operativni kapaciteti ili doprinos	Napomena
Stožer CZ Općine	- Stožer CZ Općine	- provođenje preventivnih mjera za sprječavanje epidemije, - koordiniranje provoditelja zdravstvene zaštite	- provođenje aktivnosti kojima se postiže brz povratak u normalno stanje zajednice i osoba koje sudjeluju u reagiranju - pružanje pomoći starijim osobama i osobama u samoizolaciji (donošenje obroka, lijekova, potrepština itd.)	
	Županijski zavod za javno zdravstvo - Mjesne ambulante, - Stožer CZ Općine	- pružanje medicinske pomoći - medicinsko zbrinjavanje	- angažiranje dodatnih medicinskih timova	

	- Načelnik Općine - Stožer CZ Općine	- informiranje javnosti	- obavijesti sredstvima javnog priopćavanja - za detaljnije obavješćivanje stanovništva na ugroženom području zadužena su tijela Općine, uz pomoć i posredovanje Područnog ureda CZ	- priopćenja za javnost se pripremaju uz stručnu pomoć tijela državne uprave nadležnog za rizik
--	---	-------------------------	--	---



Slika 4. Rizik od epidemije i pandemije (Izvor: Procjena rizika od velikih nesreća Općine Darda)

## 2.2. PRIHVATLJIVI RIZICI

### 2.2.1. Tehničko – tehnološke nesreće s opasnim tvarima – Nuklearna nesreća

#### Uvod

Nuklearnu i radiološku opasnost za Republiku Hrvatsku predstavljaju svi objekti i događaji kod kojih je moguća neuobičajena situacija ili događaj (izvanredni događaj) koji uključuje izvor ionizirajućeg zračenja, a koji traži brzo djelovanje radi ublažavanja ozbiljnih štetnih posljedica po ljudsko zdravlje i sigurnost, kvalitetu života, imovinu ili okoliš u Republici Hrvatskoj, ili opasnost koja bi mogla prouzročiti gore navedene štetne posljedice.

Najbliža nuklearna elektrana je NE Pakš u Republici Mađarskoj, sjeverno od hrvatske granice na području Baranje. Udaljena je 74,1 km od državne granice, a od područja općine Darda oko 105 km.

Nesreća u NE PAKŠ, odnosno mogući izvanredni nuklearni događaj koji bi uzrokovao ispuštanje radioaktivnih tvari u okoliš s posljedicama na području Baranje i Općine Darda, kao prekogranični utjecaj na teritorij Republike Hrvatske. Širenje radioaktivnosti i izlaganje ionizirajućem zračenju ovisi o vremenskim uvjetima i smjeru vjetrova na području nuklearne elektrane. Vjetrovi koji bi uzrokovali širenje radioaktivnosti u trenutku nesreće na području nuklearne elektrane su vjetrovi iz smjera sjevera i sjeveroistoka, koji su najčešći naročito u zimskom periodu, što bi usmjerilo radioaktivni oblak i prema Hrvatskoj, odnosno Baranji te u smjeru Općine Darda.

Radijusi planskih zona pripravnosti za poduzimanje mjera zaštite i drugih mjera u slučaju nuklearne nesreće je u sljedećoj tablici:

#### Planske zone pripravnosti

Planske zone	Preporučeni vanjski radijusi
PAZ	3 - 5 km
UPZ	15 - 30 km
EPD	100 km
ICPD	300 km

Izvor: Procjena nuklearne i radiološke opasnosti za Republiku Hrvatsku, prosinac 2018.

Općina Darda je u zoni pripravnosti ICPD (*Ingestion and Commodities Planning Distance* - Planska udaljenost za ograničenje konzumacije prehrambenih proizvoda) za poduzimanje mjera zaštite i drugih mjera u slučaju nuklearne nesreće, u vanjskom radijusu do 300 km od pozicije reaktora u NE Pakš, a izvan zone EPD oko NE Pakš u radijusu do 100 km.

Zona ICPD (*Ingestion and Commodities Planning Distance* - Planska udaljenost za ograničenje konzumacije prehrambenih proizvoda) podrazumijeva primjenu sljedećih mjera zaštite nakon proglašenja opće opasnosti:

- zaštita ispaše i druge stočne hrane,
- zaštita zaliha pitke vode,
- ograničenje konzumacije lokalnih prehrambenih proizvoda,
- prestanak distribucije proizvoda i robe sve dok se ne provedu odgovarajuće radiološke procjene.

## Zona EPD oko NE Pakš

Zona	Općina	Županija
EPZ	Beli manastir	Osječko-baranjska županija
EPZ	Čeminac	Osječko-baranjska županija
EPZ	Draž	Osječko-baranjska županija
EPZ	Jagodnjak	Osječko-baranjska županija
EPZ	Kneževi vinogradi	Osječko-baranjska županija
EPZ	Petlovac	Osječko-baranjska županija
EPZ	Popovac	Osječko-baranjska županija

Izvor: Procjena nuklearne i radiološke opasnosti za Republiku Hrvatsku, prosinac 2018.

## RANO UPOZORAVANJE

Tablica 17. Pregled nositelja i korisnika aktivnosti ranog upozoravanja u slučaju nuklearnog izvanrednog događaja

Nositelj	Izvor upozoravanja	Mjere i aktivnosti civilne zaštite	Korisnici upozoravanja	Napomena
MUP Ravnateljstvo civilne zaštite Područni ured civilne zaštite	<ul style="list-style-type: none"> <li>- Bilateralni sporazum s Mađarskom</li> <li>- Očevici</li> <li>- Sustav za pravovremeno upozoravanje na nuklearnu nesreću/SPUNN</li> <li>- Sustav za ranu razmjenu informacija u slučaju izvanrednog događaja USIE (Unified System for Information Exchange in incidents and emergencies)</li> <li>- Sustav Zajednice za ranu razmjenu informacija u slučaju radiološke opasnosti ECURIE (European Community Urgent Radiological Information Exchange)</li> </ul>	<ul style="list-style-type: none"> <li>- po dojavi djelatnici Ravnateljstva civilne zaštite postupaju u skladu s komunikacijskim protokolom razvijenim upravo za slučaj radiološkog ili nuklearnog izvanrednog događaja</li> <li>- nakon što su obaviješteni o izvanrednom događaju, sudionici odgovora započinju s postupanjem po internim planovima pripravnosti i odgovora</li> </ul>	<ul style="list-style-type: none"> <li>- Državna intervencijska postrojba CZ RH</li> <li>- Tim za kemijsko-biološko-radiološko-nuklearnu zaštitu</li> <li>- Državni inspektorat</li> <li>- Osječko-baranjska županija</li> <li>- Općina Darda</li> <li>- mediji (radio, televizija, tisak) i društvene mreže</li> <li>- Ravnateljstvo civilne zaštite</li> <li>- Područni ured civilne zaštite</li> <li>- Stanovništvo</li> <li>- Vlada RH</li> <li>- Žurne službe</li> </ul>	upozoravanje je moguće provesti na vrijeme, u ovisnosti o specifičnostima izvanrednog događaja



## PRIPRAVNOST

Tablica 18. Pregled nositelja, sudionika i postupaka pripravnosti u slučaju nuklearnog izvanrednog događaja

Nositelj	Sudionici	Mjere i aktivnosti civilne zaštite	Aktiviranje pripravnosti	Napomena
MUP Ravnateljstvo civilne zaštite	- MUP Ravnateljstvo civilne zaštite  Područni ured civilne zaštite Osijek	- koordiniranje razvoja sustava pripravnosti i odgovora uključujući izradu i revidiranje (prema potrebi) pozitivnih propisa - određivanje planskih zona - informiranje opće populacije o pripravnosti i odgovoru na izvanredni događaj - podizanje svijesti o izvorima bez posjednika - odobravanje planova drugih sudionika - organiziranje vježbi sustava u cjelini - međunarodna koordinacija na području pripravnosti i odgovora na izvanredni događaj - vođenje registra objekata prve, druge, treće i pete kategorije pripravnosti - osiguranje pravovremenog izvješćivanja o izvanrednim događajima - pružanje stručne potpore drugim sudionicima u ispunjenju obaveza u pripravnosti	- ODMAH i kontinuirano	
	Područni ured civilne zaštite	- razrada načina primjene profilakse stabilnim jodom - nabavka i predistribucija pripravaka stabilnog joda - osiguranje edukacije za liječnike koji bi mogli prvi doći u kontakt s ozračenim osobama	- ODMAH i kontinuirano	
	- Osječko-baranjska županija  - Općina Darda	- informiranje potencijalno ugroženog stanovništva - uspostavljanje specijalističkih postrojbi civilne zaštite - poduzimanje mjera i aktivnosti za pravovremenu i učinkovitu pripremu za zaštitu stanovništva	- ODMAH i kontinuirano	
	- Stožer civilne zaštite Općine Darda  - Stožer civilne zaštite županije  - Operativne snage civilne zaštite Općine Darda i županije	- uspostavljanje unutarnje organizacije za odgovor uključujući krizne centre i/ili stožer (prema potrebi) - osiguranje ljudstva, opreme i objekata - osiguranje komunikacijskih veza i usvajanje komunikacijskih protokola - izrada planova i radnih procedura	- ODMAH i kontinuirano	

## REAGIRANJE

Tablica 19. Pregled nositelja, sudionika i postupaka reagiranja u slučaju nuklearnog izvanrednog događaja

Nositelj	Sudionici	Mjere i aktivnosti civilne zaštite	Operativni kapaciteti ili doprinos	Napomena
PU CZ ŽC 112	PU CZ ŽC 112  Stožer CZ županije  Načelnik Općine  Stožer CZ Općine	- informiranje javnosti - priprema za provedbu mjera zaštite i aktivnosti - angažiranje neophodnih resursa za zadovoljavanje operativnih potreba CZ - praćenje razvoja događaja, usklađivanje rada nižih razina	- Stožer CZ Općine aktivira se odlukom čelnika PU CZ	
PU CZ ŽC 112	PU CZ ŽC 112  Stožer CZ županije  Načelnik Općine  Stožer CZ Općine	- zaprimanje inicijalne obavijesti o izvanrednom događaju, uzbunjivanje sustava reagiranja, prosljeđivanje informacija, koordiniranje komunikacije	- aktiviranje Stručnog tima za radiološki i nuklearni izvanredni događaj - pružanje stručne potpore sudionicima u reagiranju u odlučivanju o mjerama zaštite i drugim mjerama i informiranju javnosti - procjena potreba i određivanje opsega radioloških mjerenja - kontrola kontaminacije i eventualna dekontaminacija	
PU CZ ŽC 112	DHMZ	- pružanje stručne potpore PU CZ	- priprema i isporuka meteoroloških prognostičkih podataka	
	Policija	- osiguranje mjesta događaja i kontrola pristupa	- kontrola pristupa područjima na kojima su na snazi mjere zaštite - odlučivanje o prekidu prometa kroz potencijalno ugroženo područje	Policija
PU CZ ŽC 112  Stožer CZ županije	Državni inspektorat	- nadzor provedbe mjera zaštite	- nadzor nad provedbom mjera zaštite vezanih uz vodu za ljudsku	Sanitarna inspekcija Veterinarska inspekcija

Načelnik Općine			potrošnju, hranu i mlijeko - nadzor nad provedbom mjera zaštite vezanih uz hranu za životinje	
Načelnik Općine Stožer CZ Općine	Stručni tim za radiološki i nuklearni događaj Ravnateljstva civilne zaštite Stožer CZ Općine Operativne snage CZ Općine	Provođenje mjera zaštite: - davanje uputa u cilju zaštite zaliha hrane, vode za ljudsku potrošnju i drugih dobara - uvođenja kontrole nad potencijalno kontaminiranom hranom, vodom za ljudsku potrošnju i drugim dobrima - ograničenje konzumacije lokalnih prehrambenih proizvoda	- uzbuđivanje te davanje uputa, upozorenja i drugih informacija ugroženom stanovništvu - informiranje javnosti - distribucija pripravaka stabilnog joda - provedba radioloških mjerenja unutar narančaste zone za NE Krško (specijalističke postrojbe CZ) - provedba mjera zaštite vezanih uz vodu za piće	- Načelnik stožera CZ Općine - Stanovništvo, - Subjeki u poslovanju s hranom - Subjeki u poslovanju s hranom za životinje - Sanitarna inspekcija - Veterinarska inspekcija - Ovlašteni stručni laboratoriji za radiološka mjerenja

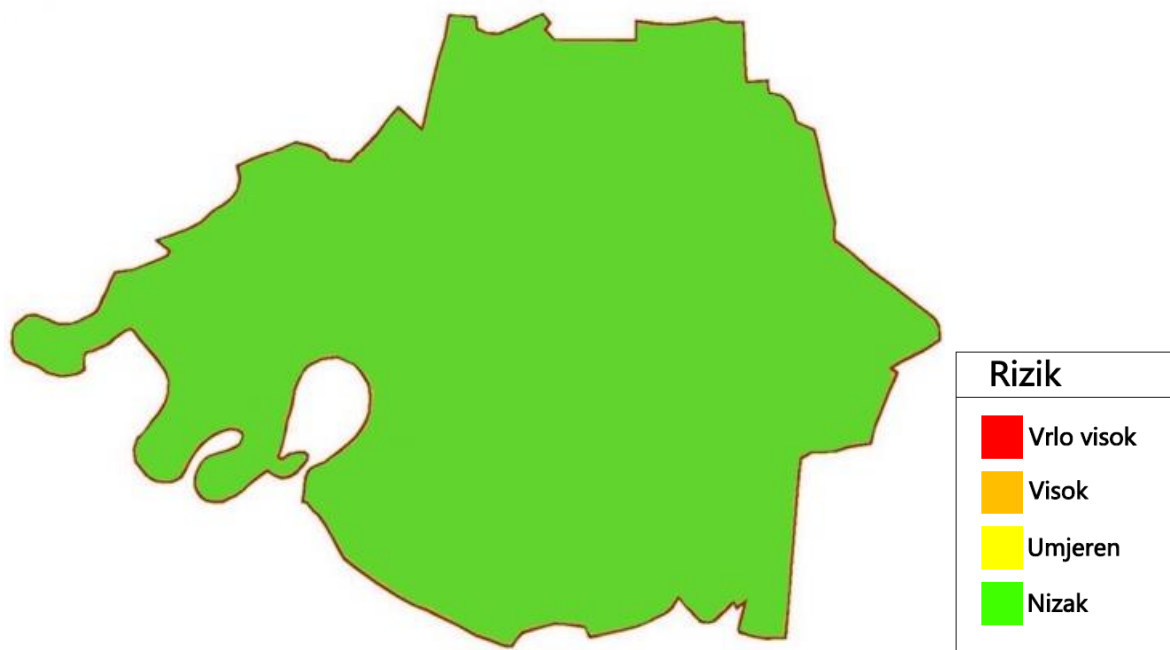

Slika 5. Rizik od tehničko-tehnološke nesreće u slučaju nuklearnog izvanrednog događaja (Izvor: Procjena rizika od velikih nesreća Općine Darda)

## 2.2.2. Tehničko – tehnološke nesreće s opasnim tvarima – Radiološka nesreća

### Uvod

Radiološku opasnost za Republiku Hrvatsku predstavljaju svi objekti i događaji kod kojih je moguća neuobičajena situacija ili događaj (izvanredni događaj) koji uključuje izvor ionizirajućeg zračenja, a koji traži brzo djelovanje radi ublažavanja ozbiljnih štetnih posljedica po ljudsko zdravlje i sigurnost, kvalitetu života, imovinu ili okoliš u Republici Hrvatskoj, ili opasnost koja bi mogla prouzročiti gore navedene štetne posljedice.

U Republici Hrvatskoj se radioaktivni izvori široko primjenjuju u zdravstvu, industriji i znanstveno-istraživačkim djelatnostima.

Rizici od incidenata, nezgoda i nesreća s radioaktivnim izvorima postoje na lokacijama na kojima se oni koriste i na rutama kojima se dovoze i odvoze. U Hrvatskoj se svake godine obavi nekoliko stotina prijevoza otvorenih ili zatvorenih radioaktivnih izvora.

Opasnost predstavljaju i izvori bez posjednika koji u Hrvatsku dopijevaju nenamjerno, kao i izvori koje se prebacuje preko državne granice u sklopu nelegalnih aktivnosti.

Na području Općine Darda nema radioaktivnih izvora u primjeni, odnosno nema nositelja odobrenja za obavljanje djelatnosti s izvorima ionizirajućeg zračenja niti se nalaze rute za prijevoz radioaktivnih izvora.

Osim izvanrednih događaja pri korištenju radioaktivnih izvora, postoje i drugi izvanredni događaji koji mogu ugroziti život i zdravlje ljudi. Najvažniji su potres, požar i krađa.

Za prostor Općine Darda opasnost od radioaktivnih izvora je moguć zbog krađe radioaktivnih izvora koji se mogu naći na prostoru Općine.

Krađa radioaktivnih izvora se odnosi na krađu kojoj cilj nije dolazak do radioaktivnog materijala. Postoji mogućnost krađe alata s radioaktivnim izvorom ili spremnika s radioaktivnim izvorom, a da osobe ne znaju da je u pitanju radioaktivni izvor niti kako njime rukovati. Potencijalne posljedice mogu biti velike, više teško, a i smrtno ozračenih osoba, kontaminirana velika površina i više ljudi koje je potrebno obraditi kako bi se utvrdilo koliko su ozračeni. Stoga je neophodno da se o svakom izgubljenom i ukradenom izvoru odmah obavijeste nadležne službe te da jedinice lokalne i područne (regionalne) samouprave znaju kako odgovoriti na taj događaj.

S obzirom da na području općine nema radioaktivnih izvora u primjeni, promatrat će se događaj u kojem se radioaktivni izvor i oslobađanje radioaktivnog materijala iz izvora nađe na području Općine Darda uslijed krađe istog.

**Ovaj događaj će se obraditi kao najvjerojatniji događaj, a koji je ujedno i događaj s najgorim mogućim posljedicama.**

Dođe li do krađe radioaktivnog izvora i doticaja s istim ili pronalazak radioaktivnog izvora, detekcije povišene razine ionizirajućeg zračenja ili kontaminacije, rizik za osobe će ovisiti o njegovim karakteristikama, među ostalim o aktivnosti. Vjerojatno je da će izvor doći u ruke osoba koje nisu svjesne opasnosti i koje svojim postupanjem mogu dovesti do oštećenja ovojnice i širenja kontaminacije.

Razina opasnosti ponajprije ovisi o kategoriji izvora te, ukoliko se radi o zatvorenom radioaktivnom izvoru, o stanju ovojnice. Najveći potencijal za izazivanje ozbiljnih posljedica imaju visokoaktivni izvori s oštećenom ovojnicom.

Rukovanje s izvorima koji su izvan spremnika može rezultirati trajnim ozljedama od izravnog zračenja, udisanja ili unosa radioaktivnosti u tijelo gutanjem. Već i kratkotrajni boravak u neposrednoj blizini izvora s aktivnosti koja je 10 do 100 puta veća od "opasne" može izravno ugroziti život.

Tablica 20. Referentne razine ozračenosti za stanovništvo (Izvor: Procjena nuklearne i radiološke opasnosti za Republiku Hrvatsku, prosinac 2018.)

Referentna efektivna doza	Područje primjene
100 mSv*	Hitna i rana faza izvanrednog događaja
100 – 20 mSv**	Faza prijelaza
~ 20 mSv**	Završetak izvanrednog događaja
~ 1 mSv**	Dugoročni cilj za postojeće izlaganje

\*Akutna ili godišnja doza

\*\*Godišnja doza

## RANO UPOZORAVANJE

Tablica 21. Pregled nositelja i korisnika aktivnosti ranog upozoravanja u slučaju radiološkog izvanrednog događaja

Nositelj	Izvor upozoravanja	Mjere i aktivnosti civilne zaštite	Korisnici upozoravanja	Napomena
MUP Područni ured civilne zaštite	- Očevici - ŽC 112	- po dojavi djelatnici Područnog ureda civilne zaštite postupaju u skladu s komunikacijskim protokolom razvijenim za slučaj radiološkog ili nuklearnog izvanrednog događaja - nakon što su obaviješteni o izvanrednom događaju, sudionici odgovora započinju s postupanjem u provedbi mjera	-Tim za kemijsko-biološko-radiološko-nuklearnu zaštitu - Državni inspektorat - Općina Darda - mediji (radio, televizija, tisak) i društvene mreže - Područni ured civilne zaštite - Stanovništvo - Žurne službe	Upozoravanje u ovisnosti o specifičnostima izvanrednog događaja

## PRIPRAVNOST

Pripravnost za radiološki izvanredni događaj uključuje spremnost i sposobnost za poduzimanje mjera zaštite i drugih mjera kojima će se učinkovito ublažiti posljedice za ljudski život i zdravlje, okoliš i imovinu. Cilj pripravnosti je postići odgovarajuću spremnost i sposobnost za učinkovit odgovor u slučaju izvanrednog događaja u Općini.

Tablica 22. Pregled nositelja, sudionika i postupaka pripravnosti u slučaju radiološkog izvanrednog događaja

Nositelj	Sudionici	Mjere i aktivnosti civilne zaštite	Aktiviranje pripravnosti	Napomena
MUP Područni ured civilne zaštite	Područni ured civilne zaštite Osijek – ŽC 112	Zaprimanje obavijesti o izvanrednom događaju - uzbunjivanje sudionika odgovora - osiguranje pravovremenog izvješćivanja o izvanrednim događajima i prosljeđivanje informacija - koordiniranje komunikacija Aktiviranje stručnog tima za radiološki izvanredni događaj	- ODMAH i kontinuirano	
	Načelnik Općine Darda Načelnik stožera CZ Općine Darda	- Uzbunjivanje i davanje uputa, upozorenja i drugih informacija potencijalno ugroženom stanovništvu - Informiranje javnosti	- ODMAH i kontinuirano	

## REAGIRANJE

Tablica 23. Pregled nositelja, sudionika i postupaka reagiranja u slučaju radiološkog izvanrednog događaja

Nositelj	Sudionici	Mjere i aktivnosti civilne zaštite	Operativni kapaciteti ili doprinos	Napomena
PU CZ ŽC 112	PU CZ ŽC 112  Načelnik Općine  Stožer CZ Općine	- informiranje javnosti - priprema za provedbu mjera zaštite i aktivnosti - angažiranje neophodnih resursa za zadovoljavanje operativnih potreba CZ - praćenje razvoja događaja, usklađivanje rada nižih razina	- Stožer CZ Općine aktivira se odlukom čelnika PU CZ	
PU CZ ŽC 112	PU CZ ŽC 112  Načelnik Općine	- zaprimanje inicijalne obavijesti o izvanrednom događaju, uzbunjivanje sustava reagiranja, prosljeđivanje informacija,	- aktiviranje Stručnog tima za radiološki i nuklearni izvanredni događaj - pružanje stručne potpore sudionicima	

	Stožer CZ Općine	koordiniranje komunikacije	u reagiranju u odlučivanju o mjerama zaštite i drugim mjerama i informiranju javnosti - procjena potreba i određivanje opsega radioloških mjerenja - kontrola kontaminacije i eventualna dekontaminacija	
	MUP	- osiguranje mjesta događaja i kontrola pristupa	- kontrola pristupa mjestu izvanrednog događaja i području na kojem su na snazi mjere zaštite - provođenje istrage i/ili sudjelovanje u potrazi za radioaktivnim izvorom - odlučivanje o prekidu prometa kroz potencijalno ugroženo područje	Policija
PU CZ ŽC 112  Stožer CZ županije  Načelnik Općine	Državni inspektorat	- Procjena potreba i određivanje opsega radioloških mjerenja - nadzor provedbe mjera zaštite	- nadzor nad provedbom mjera zaštite vezanih uz vodu za ljudsku potrošnju, hranu i mlijeko - nadzor nad provedbom mjera zaštite vezanih uz hranu za životinje	Sanitarna inspekcija Veterinarska inspekcija
Načelnik Općine Stožer CZ Općine	Stručni tim za radiološki i nuklearni događaj Ravnateljstva civilne zaštite Stožer CZ Općine Operativne snage CZ Općine	Provođenje mjera zaštite: - davanje uputa u cilju zaštite zaliha hrane, vode za ljudsku potrošnju i drugih dobara - uvođenja kontrole nad potencijalno kontaminiranom hranom, vodom za ljudsku potrošnju i drugim dobrima - ograničenje konzumacije lokalnih prehrambenih proizvoda	- uzbunjivanje te davanje uputa, upozorenja i drugih informacija ugroženom stanovništvu - informiranje javnosti - provedba mjera zaštite vezanih za hranu, vodu za piće i druga dobra	- Načelnik stožera CZ Općine - Stanovništvo - Subjekti u poslovanju s hranom i hranom za životinje - Sanitarna inspekcija - Veterinarska inspekcija - Ovlašteni laboratoriji za radiološka mjerenja

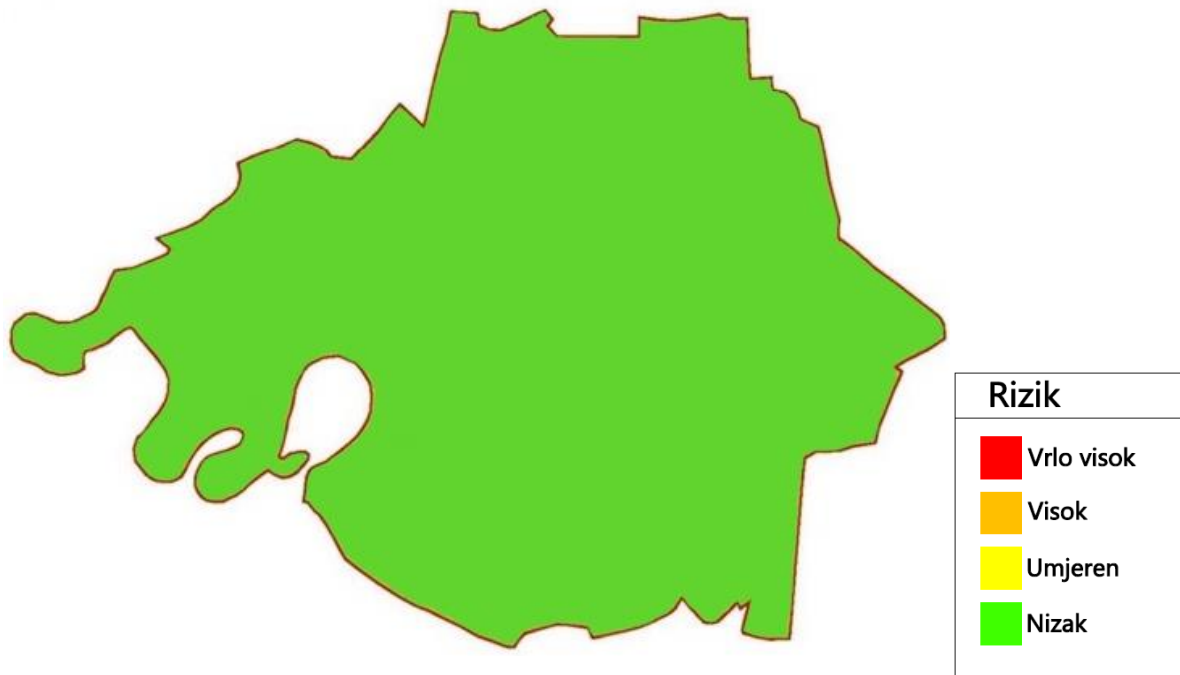

Slika 6. Rizik od tehničko-tehnološke nesreće u slučaju radiološkog izvanrednog događaja (Izvor: Procjena rizika od velikih nesreća Općine Darda)



### 3. PRILOZI

#### 3.1. Pregled sudionika i operativnih snaga u sustavu civilne zaštite

Tablica 24. Pregled sudionika i uloga u sustavu civilne zaštite

Sudionici	Okvir djelovanja i uloga u velikim nesrećama, katastrofama i posebnim okolnostima
<b>DHMZ</b>	<p>Državni hidrometeorološki zavod - obavlja stručne poslove praćenja hidroloških i meteoroloških procesa, prikupljanja, obrađivanja i objavljivanja meteoroloških i hidroloških podataka; poslove istraživanja atmosfere i vodnih resursa te različite primjene meteorologije i hidrologije u područjima klimatologije, pomorske meteorologije, agrometeorologije, zrakoplovne meteorologije, prostornog planiranja i projektiranja i ostalih primjena. DHMZ upravlja mrežom meteoroloških i hidroloških postaja i centara te ih razvija kao i nacionalnim bazama podataka iz područja meteorologije, hidrologije i kvalitete zraka. Obrađuje podatke mjerodavnih službi država koji su od utjecaja na nacionalne prognoze. Obrađuje i prenosi podatke bitne za uvođenje pripravnosti i reagiranja operativnih snaga sustava civilne zaštite te obavješćivanje stanovništva o opasnostima. Upozorenja i vremenske prognoze DHMZ temelje se na stručnom tumačenju rezultata objektivnih izračuna numeričkog razvoja stanja atmosfere koji se provode u DHMZ kroz operativnu primjenu nacionalnog meteorološkog prognostičkog modelskog sustava ALADIN-HR te rezultata globalnih prognostičkih numeričkih modela atmosfere (ECMWF). Prognostički produkti prognostičkog sustava ALADIN-HR služe i kao ulazni parametri za Sustav potpore kod odlučivanja u slučaju nuklearne nesreće (JRodas). Hidrološka upozorenja i prognoze DHMZ-a temelje se na stručnom mišljenju i korištenju rezultata vlastitih i partnerskih (EFAS&amp;SEFFGS) operativnih hidroprognostičkih sustava. DHMZ provodi i klimatološke opće i specijalističke analize i ocjene te prati sadašnje i procjenjuje buduće klimatske promjene i ugroze. Motrenja, analize i prognoze DHMZ su stručna podloga procesima odlučivanja svim sudionicima sustava civilne zaštite.</p>
<b>DIRH</b>	<p>Državni inspektorat Republike Hrvatske - obavlja inspekcijske poslove iz djelokruga Državnog inspektorata u svrhu zaštite javnog interesa i javnozdravstvenog interesa. Obavlja inspekcijske poslove u području sigurnosti neprehrambenih proizvoda, sprečavanja i suzbijanja zaraznih bolesti, stavljanja na tržište i uporabe opasnih kemikalija te gospodarenja otrovnim kemikalijama; veterinarstva i sigurnosti hrane, što uključuje zaštitu zdravlja i dobrobit životinja; biljnog zdravlja; rudarstva, opreme pod tlakom, energetike; zaštite okoliša, održivoga gospodarenja otpadom, zaštite zraka, zaštite od svjetlosnog onečišćenja, zaštite prirode, vodnoga gospodarstva i vode za ljudsku potrošnju.</p>
<b>Hrvatske vode</b>	<p>Hrvatske vode - nositelj su i organizator provođenja preventivnih mjera, pripremnih radnji i mjera obrane od poplava u skladu s Državnim planom obrane od poplava, Glavnim provedbenim planom obrane od poplava i Provedbenim planovima obrane od poplava branjenih područja. Sudjeluju u organizaciji uspostavljanja funkcija sustava, mreža i objekata kritične infrastrukture iz svojeg djelokruga. Radi provedbe operativne obrane od poplava sustavno prognoziraju stanje vodostaja i protoka i nositelji su provođenja ranog upozoravanja na poplave. Nadziru aktivnosti i poduzimaju mjere u slučaju onečišćenja voda u količini kojom se mijenjaju</p>

<b>Sudionici</b>	<b>Okvir djelovanja i uloga u velikim nesrećama, katastrofama i posebnim okolnostima</b>
	korisna svojstva voda, pogoršava stanje vodenih ekosustava i ograničuje namjenska uporaba voda i onečišćenje voda.
<b>Vatrogasna zajednica Baranje DVD Darda JPVP Beli Manastir</b>	Operativne snage vatrogastva temeljna su operativna snaga sustava civilne zaštite u velikim nesrećama i katastrofama te su dužne djelovati u sustavu civilne zaštite u skladu s odredbama posebnih propisa kojima se uređuje područje vatrogastva, Zakona o sustavu civilne zaštite, planovima djelovanja civilne zaštite JLP(R)S i Državnim planom.
<b>NZZJZ OBŽ</b>	Zavod za javno zdravstvo Osječko-baranjske županije – provodi mjere civilne zaštite. Obavlja prepoznavanje aktualnih javnozdravstvenih potreba populacije i anticipaciju budućih trendova te osigurava preduvjete za učinkovito upravljanje istima, s osnovnim ciljem očuvanja zdravlje populacije.
<b>Općina Darda</b>	Općina Darda u slučaju velike nesreće, katastrofe i posebnih okolnosti, angažira operativne snage sustava civilne zaštite na svojem području u skladu s vlastitom procjenom rizika i Planom djelovanja civilne zaštite.
<b>MUP Područni ured CZ</b>	Ministarstvo unutarnjih poslova Područni ured civilne zaštite - koordinira djelovanjem sustava civilne zaštite u području nadležnosti. Obavlja poslove analize, obrade i dostave informacija i podataka putem Centra 112 o svim vrstama opasnosti i mogućim posljedicama velikih nesreća, katastrofa i posebnih okolnosti. Aktivira operativne snage sustava civilne zaštite i koordinira njihovo djelovanje. Aktivira i inspekcije iz svojeg djelokruga.
<b>MUP Nadležna Policijska uprava – Policijska postaja Beli Manastir</b>	Ministarstvo unutarnjih poslova, nadležna Policijska uprava uključuje se odmah po dojadi. Sudjeluje u organizaciji uspostavljanja funkcija sustava, mreža i objekata kritične infrastrukture i usluga iz njihovog djelokruga. Organizira na pogođenom području sigurnost i javni red i mir.

Tablica 25. Pregled operativnih snaga sustava civilne zaštite i uloga u sustavu civilne zaštite Općine

<b>Operativne snage</b>	<b>Okvir djelovanja i uloga u velikim nesrećama, katastrofama i posebnim okolnostima</b>
<b>Crveni križ Darda</b>	Crveni križ Darda je operativna snaga sustava civilne zaštite Općine. Operativnu snagu čine djelatnici i volonteri društava Crvenog križa organizirani u krizne stožere, interventne timove i timove podrške na lokalnoj, područnoj (regionalnoj) i državnoj razini. U svom djelovanju stavlja poseban naglasak na aktivnosti vezane za pripremu i djelovanje u kriznim situacijama te pomaganje pogođenim zajednicama u oporavku.
<b>HGSS Stanica Osijek</b>	Hrvatska gorska služba spašavanja – Stanica Osijek je operativna snaga sustava civilne zaštite u velikim nesrećama, katastrofama i posebnim okolnostima. Volonterska je, humanitarna, neprofitna udruga koja obavlja djelatnost od interesa za sustav civilne zaštite za potrebe spašavanja ljudi i životinja na području pogođenom velikom nesrećom, katastrofom i u posebnim okolnostima.
<b>Zavod za hitnu medicinu Osječko-baranjske županije</b>	Zavod za hitnu medicinu Osječko-baranjske županije je javna zdravstvena ustanova za obavljanje djelatnosti hitne medicine na području Osječko-baranjske županije, djelatnosti koja je od interesa za sustav civilne zaštite. Kontinuiranom suradnjom s bolničkom Hitnom medicinskom službom i ostalim sudionicima u procesu zbrinjavanja hitnog pacijenta, osigurava provođenje mjera hitnog zdravstvenog zbrinjavanja, hitnog prijevoza oboljelih i ozlijeđenih osoba u odgovarajuću zdravstvenu ustanovu te

<b>Operativne snage</b>	<b>Okvir djelovanja i uloga u velikim nesrećama, katastrofama i posebnim okolnostima</b>
	zdravstvenog zbrinjavanja za vrijeme prijevoza putem Hitne medicinske službe.
<b>Koordinator na lokaciji</b>	Koordinatora na lokaciji, u skladu s specifičnostima izvanrednog događaja, određuje načelnik stožera civilne zaštite iz redova operativnih snaga sustava civilne zaštite. Koordinator na lokaciji procjenjuje nastalu situaciju i njezine posljedice na terenu te u suradnji s nadležnim stožerom civilne zaštite usklađuje i koordinira aktivnosti operativnih snaga sustava civilne zaštite. Putem povjerenika civilne zaštite ostvaruje neposrednu komunikaciju s građanima.
<b>Pravne osobe od interesa za SCZ</b>	Odlukom nadležnog tijela Općine određuju se kapaciteti javnih poduzeća, zdravstvenog sustava, transportni i građevinski kapaciteti, komunalni i drugi žurni servisi i sl. Pravne osobe od interesa za sustav civilne zaštite mobiliziraju se na temelju naloga MUP Područnog ureda civilne zaštite ili načelnika stožera civilne zaštite Općine, a u skladu s planom djelovanja civilne zaštite Općine, odlukom o određivanju pravnih osoba od interesa za sustav civilne zaštite Općine te operativnim planovima civilne zaštite pravnih osoba. Čelnik pravne osobe dužan je podnositelja naloga odmah izvijestiti o mogućnostima za stavljanje na raspolaganje ljudske resurse i materijalno-tehnička sredstva za provođenje mjera iz plana djelovanja civilne zaštite Općine.
<b>Povjerenici CZ</b>	Povjerenike (i zamjenike povjerenika) civilne zaštite imenuje izvršno tijelo Općine – Općinski načelnik iz redova obveznika civilne zaštite koji žive na području Općine. Povjerenici civilne zaštite uvode se u evidenciju obveznika civilne zaštite koja se vodi u Općini. Povjerenik civilne zaštite treba biti osoba koja nije profesionalno vezana za neku od žurnih službi. Glavna zadaća povjerenika je neposredna komunikacija sa stanovništvom.
<b>Stožer civilne zaštite Općine</b>	Osniva se na razini Općine. Stručno je, operativno i koordinativno tijelo za provođenje mjera i aktivnosti civilne zaštite.
<b>Vatrogasne snage</b>	Profesionalni i dobrovoljni vatrogasci te vatrogasna zapovjedništva s pripadajućom vatrogasnom tehnikom.

### 3.2. Plan veza i komunikacija

Veze i komunikacije predstavljaju bitan preduvjet za uspješnu provedbu mjera i aktivnosti sustava civilne zaštite u velikim nesrećama, katastrofama i posebnim okolnostima. Stoga je nužno da se sustav veza i komunikacija temelji na načelima pravovremenosti (brzo stavljanje sustava u funkciju), pouzdanosti (kvalitetno i kontinuirano funkcioniranje sustava bez obzira na okolnosti), zaštićenosti (siguran/zaštićen prijenos podataka kroz sustav) i standardizacije (korištenje istovjetne vrste komunikacijske opreme).

Komunikacija u velikim nesrećama, katastrofama i posebnim okolnostima obuhvaća:

- komunikaciju s javnošću kroz korištenje kanala ranog upozoravanja i uzbunjivanja, uključujući poruke upućene na mobilne uređaje korisnika mobilnih komunikacijskih mreža, putem sredstava javnog priopćavanja, korištenjem lokalnih elektroničkih medija te putem odnosa s javnošću sudionika sustava civilne zaštite (u slučaju kada se proglasi katastrofa koordinaciju preuzima MUP)

#### SHEMA KOMUNIKACIJE

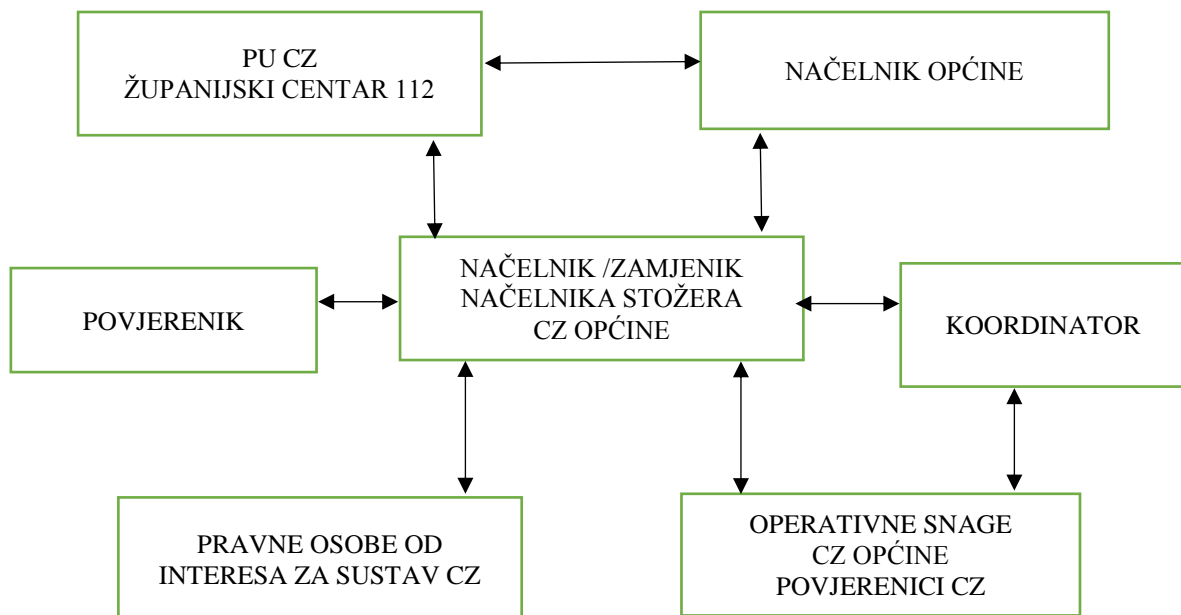

U slučaju nastanka velikih nesreća, proglašenja katastrofe i u posebnim okolnostima, uključuje se Vlada RH i Ravnateljstvo CZ RH.

Komunikacija u velikim nesrećama, katastrofama i posebnim okolnostima obuhvaća:

- komunikaciju sa sudionicima i operativnim snagama sustava civilne zaštite, u skladu s Planom veza u velikim nesrećama, katastrofama i posebnim okolnostima

Plan veza za potrebe sustava civilne zaštite u velikim nesrećama, katastrofama i posebnim okolnostima, s ciljem ostvarivanja komunikacije i aktiviranja sustava na državnoj razini, kao i ostvarivanja komunikacije s razinom lokalne i područne (regionalne) samouprave, prikazan je na slici 7.

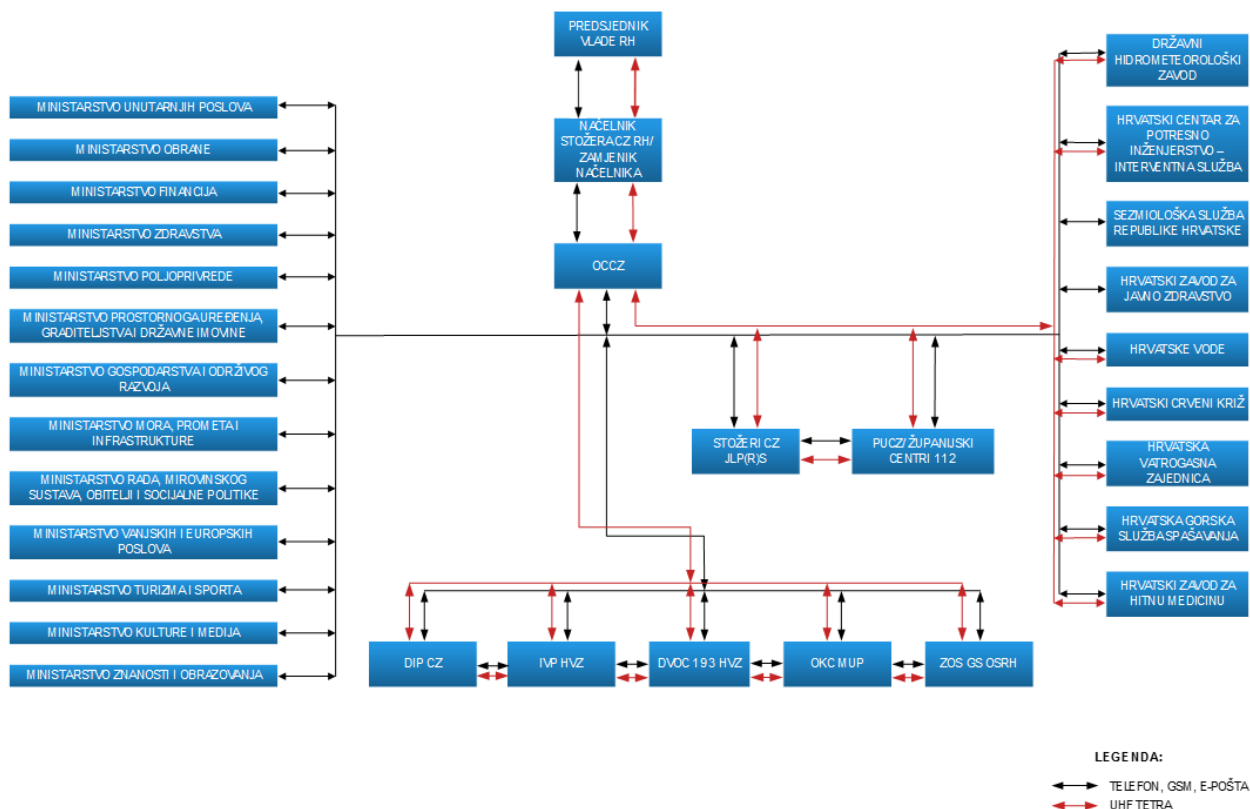

Slika 7. Shema Plana veza za potrebe sustava civilne zaštite u velikim nesrećama, katastrofama i posebnim okolnostima

Plan veza za potrebe sustava civilne zaštite u velikim nesrećama, katastrofama i posebnim okolnostima, kao glavne komunikacijske alate, predviđa korištenje fiksne/mobilne telefonije, računalne servise, kao što je adresa elektroničke pošte te radio-veze bazirane na digitalnom radio-komunikacijskom sustavu – Trans European Trunked Radio/TETRA).

Tablica 26. TETRA razgovorne grupe sustava civilne zaštite na razini RH

Nositelj	Sudionici	Mjere i aktivnosti civilne zaštite	Napomena
MUP RCZ	ustrojstvene jedinice MUP RCZ	Komunikacija između ustrojstvenih jedinica MUP RCZ u velikim nesrećama, katastrofama i posebnim okolnostima.	Osiguranje komunikacije između ustrojstvenih jedinica MUP RCZ u velikim nesrećama, katastrofama i posebnim okolnostima nužno je u cilju provedbe poslova iz djelokruga MUP RCZ
	OS SCZ na državnoj razini	Komunikacija između MUP RCZ i OS SCZ na državnoj razini u velikim nesrećama, katastrofama i posebnim okolnostima.	Uslijed velikih nesreća, katastrofa i posebnih okolnosti regionalnog ili nacionalnog karaktera ili temeljem zahtjeva MUP RCZ, obvezna je dostupnost (kroz TETRA razgovornu grupu) OS SCZ na državnoj razini, a u cilju osiguranja komunikacije i aktiviranja sustava civilne zaštite na

Nositelj	Sudionici	Mjere i aktivnosti civilne zaštite	Napomena
			državnoj razini te provedbe mjera i aktivnosti
	stožer CZ na razini područne (regionalne) samouprave	Komunikacija između MUP RCZ i stožera CZ na razini područne (regionalne) samouprave u velikim nesrećama, katastrofama i posebnim okolnostima.	Usljed velikih nesreća, katastrofa i posebnih okolnosti regionalnog ili nacionalnog karaktera ili temeljem zahtjeva MUP RCZ, obvezna je dostupnost (kroz TETRA razgovornu grupu) stožera CZ na razini područne (regionalne) samouprave, a u cilju osiguranja komunikacije i aktiviranja SCZ na razini područne (regionalne) samouprave te provedbe mjera i aktivnosti
	stožer CZ na razini lokalne i područne (regionalne) samouprave	Komunikacija između MUP RCZ i stožera CZ na razini lokalne i područne (regionalne) samouprave u velikim nesrećama, katastrofama i posebnim okolnostima.	Temeljem zahtjeva MUP RCZ, obvezna je dostupnost (kroz TETRA razgovornu grupu) stožera CZ na razini lokalne i područne (regionalne) samouprave, a u cilju osiguranja komunikacije i aktiviranja SCZ na tim razinama te provedbe mjera i aktivnosti uslijed velikih nesreća, katastrofa i posebnih okolnosti

### 3.3. Logistička potpora operativnom djelovanju

Logistika je proces planiranja, implementiranja i kontroliranja učinkovitog tijeka i skladištenja materijalno-tehničkih sredstava, opreme civilne zaštite, povezanih informacija te distribuciju prema građanima, sudionicima i operativnim snagama sustava civilne zaštite (krajnjim korisnicima).

MUP Ravnateljstvo civilne zaštite upravlja Logističkim centrom civilne zaštite (Jastrebarsko) i s četiri zonska skladišta (Zagreb, Rijeka, Split i Osijek). Može pružiti logističku potporu saniranju posljedica izvanrednog događaja na lokalnoj i regionalnoj razini temeljem zahtjeva nadležnog stožera civilne zaštite u slučaju da lokalna, odnosno regionalna razina ne raspolaže potrebnim materijalno-tehničkim sredstvima.

U slučaju katastrofe MUP Ravnateljstvo civilne zaštite, putem Logističkog centra, upravlja svim logističkim operacijama koje se provode u potpori provedbe mjera i aktivnosti civilne zaštite.

U slučaju katastrofe, sudionici i operativne snage dužni su aktivirati vlastite logističke centre za provedbu potpore svojim snagama na terenu te održavati redovitu komunikaciju i koordinaciju s Logističkim centrom.

Svi sudionici i operativne snage sustava civilne zaštite za djelovanje u velikim nesrećama, katastrofama i posebnim okolnostima u katastrofama planiraju i osiguravaju vlastitu logističku potporu za operativno djelovanje za minimalno 36 sati kontinuiranog terenskog rada, izuzev onih koji zbog specifičnih uvjeta i organizacije rada nisu u mogućnosti obvezati se na navedeni način.

U slučaju akcidenta većeg razmjera i kada su iskorišteni svi raspoloživi kapaciteti operativnih

snaga sustava civilne zaštite s područja Općine ili su nedostatni za učinkovitost spašavanja na razini Općine, kao i poduzete sve mjere i aktivnosti, načelnik Stožera Općine, po pribavljenoj prethodnoj suglasnosti Načelnika Općine, podnosi zahtjev za traženje pomoći šalje Županiji.

Stožer civilne zaštite Županije procjenjuju opravdanost zahtjeva te uz prethodnu suglasnost Župana odobrava ili ne odobrava slanje pomoći. Odgovor na zahtjev se mora dati u roku 3 sata od zaprimanja zahtjeva.

Kada Općina dobije pomoć Županije, obvezna je sa svojim operativnim snagama nastaviti s djelovanjem na sanaciji posljedica izvanrednog događaja.



### 3.4. Planske operativne mjere vezane uz osobe s invaliditetom

U mogućim velikim nesrećama, katastrofama i posebnim okolnostima potrebno je predvidjeti konkretne planske i operativne mjere za nediskriminatorno postupanje sudionika i operativnih snaga sustava civilne zaštite prema osobama s invaliditetom, u cilju njihove zaštite i sigurnosti. Stoga je u planu djelovanja civilne zaštite Općine definiran način provođenja mjera i potrebne snage.

Da bi plan djelovanja civilne zaštite, u dijelu koji se odnosi na zaštitu osoba s invaliditetom, bio provediv i učinkovit u slučaju prijetnje ili nastanka velike nesreće, katastrofe i posebnih okolnosti, mora biti prilagođen specifičnostima u Općini, odnosno utemeljen na ažuriranim popisima s potrebnim informacijama o broju, strukturi i ostalim bitnim obilježjima osoba s invaliditetom te prilagođen njihovim individualnim potrebama.

Mjere i aktivnosti civilne zaštite moraju se prilagoditi osobama s različitim vrstama invaliditeta kojima treba osigurati i različite vrste podrške i pomoći.

Postupanje s osobama s invaliditetom na razini Općine temelji se na popisu ranjivih skupina, koji uključuje opis teškoća osobe s invaliditetom (isto se odnosi i na djecu s teškoćama u razvoju, osobe starije životne dobi za slučajeve demencije, naglušosti, teške pokretljivosti) te točnu adresu (adresa građevine s podacima o postojanju više etaža/stepenica).

U skladu s odredbama Zakona o Registru osoba s invaliditetom, tijelo državne uprave nadležno za provođenje njegovih odredbi dozvoljava pristup podacima drugim tijelima državne uprave. Opis teškoća/zdravstvenog stanja je na razini grupacije i težine teškoće te potrebne podrške/pristupa.

Kako bi im adekvatno pružili pomoć, pripadnici operativnih snaga sustava civilne zaštite posebno su osposobljeni te smanjuju prepreke koje prilikom spašavanja imaju osobe s invaliditetom.

Tablica 27. Pregled vrsta i težina teškoća te vrste potrebne podrške osoba s invaliditetom

Vrsta teškoće	Težina teškoće	Podrška
<b>Intelektualne teškoće</b>	Laka Umjerena Teška	Komunikacija jednostavnim rečenicama i/ili grafičkim pomagalicama
<b>Motorika</b>	Nepokretan (npr. krevet, pasivna kolica) Teško pokretan (npr. štake, aktivna kolica) Teže pokretan (npr. štaka, štap, hodalica) Rijetka bolest (npr. staklene kosti)	Nošenje uz podršku nekoliko osoba Pomoć više osoba Pomoć jedne osobe
<b>Psihičke bolesti</b>		Stručna osoba (npr. psiholog, psihijatar, socijalni radnik)
<b>Sluh</b>	Naglušost Gluhoća Gluhonijemost	Pomoć komunikacijskog posrednika



Vrsta teškoće	Težina teškoće	Podrška
Vid	Slabovidnost Visoka slabovidnost Sljepoća Gluhosljepoća	Pomoć jedne osobe Pomoć komunikacijskog posrednika
Višestruke teškoće i razni ostali sindromi (Alzheimerova bolest, demencija i dr.)		Pomoć druge osobe za vođenje i zaštitu

Tablica 28. Evidencija osoba s invaliditetom na području Općine Darda

R. br.	Osoba	Vrsta teškoće / Težina teškoće	Adresa	Etaža / Stepence	Telefon

U različitim kriznim situacijama koriste se evakuacijski planovi za svaku osobu s invaliditetom i građevinu u kojoj provodi vrijeme (dom, škola, posao i dr.), koji su prilagođeni vrsti invaliditeta te osobe.

Privremeni smještaj mora biti arhitektonski, komunikacijski i informacijski pristupačan i dizajniran na način da zadovolji sve osnovne potrebe do trenutka povratka u mjesto iz kojeg su osobe evakuirane.

U slučaju krizne situacije ovisno o podacima o osobama s invaliditetom na pogodnom području, prilagođava se sustav uzbunjivanja. U slučaju nastanka krizne situacije, osobe s invaliditetom trebaju biti na odgovarajući način obavještene gdje su evakuacijski putevi, način kretanja evakuacijskim putem i o mogućoj pomoći drugih osoba. Upozorenja treba prilagoditi svim vrstama invaliditeta kako bi svaka osoba mogla biti jednako zaštićena i spašena. Stoga se ona moraju davati u svim mogućim oblicima – zvučnim i vizualnim signalima, putem tekstualnih obavijesti i sl. Također, sredstva javnog informiranja moraju obavijesti koje prenose, prilagoditi svim vrstama invaliditeta. Operatori javno dostupnih brojevnog utemeljenih interpersonalnih komunikacijskih usluga moraju omogućiti krajnjim korisnicima s invaliditetom pristup hitnim službama putem njihovih komunikacijskih kanala na način koji je jednak pristupu drugih krajnjih korisnika, pri čemu osobito moraju osigurati komunikaciju prema hitnim službama uporabom sinkroniziranog glasa i teksta (uključujući tekstnu komunikaciju u stvarnom vremenu), ili, ako je dostupan videopoziv, uporabom glasa, teksta (uključujući tekstnu komunikaciju u stvarnom vremenu) i videokomunikacije koja je sinkronizirana kao cjelovit razgovor. Time je otvoren put prema uvođenju novih tehnologija za prijem žurnih poziva na jedinstveni europski broj za hitne službe 112. U skladu s odredbama

članka 155. i 179. Zakona o elektroničkim komunikacijama, do lipnja 2025. godine omogućit će se tekstualna komunikacija u stvarnom vremenu uz glasovnu komunikaciju.

Također će se omogućiti vođenje cjelokupnog razgovora, ako je uz glasovnu komunikaciju omogućena i komunikacija putem videa na način da je komunikacija prema brojevima hitnih službi u kojoj se upotrebljavaju glas i tekst (uključujući tekstualnu komunikaciju u stvarnom vremenu) sinkronizirana te da je sinkroniziran i videozapis (ako se nudi) na način da čini cjelovit razgovor.

U skladu sa člankom 179. Zakona o elektroničkim komunikacijama, do lipnja 2027. godine bit će uvedena mogućnost PSAP-a (Public safety answering point - Pristupna točka sigurnosnog poziva) na odgovor na komunikaciju prema brojevima hitnih službi istim komunikacijskim sredstvima kojima je zaprimljena ta komunikacija, i to uporabom sinkroniziranog glasa i teksta (uključujući tekstnu komunikaciju u stvarnom vremenu), ili, ako je dostupan videopoziv, uporabom glasa, teksta (uključujući tekstnu komunikaciju u stvarnom vremenu) i videokomunikacije koja je sinkronizirana kao cjelovit razgovor.

### **3.5. Krizno komuniciranje u velikim nesrećama, katastrofama i posebnim okolnostima**

#### **1. Uvod**

Informiranje stanovništva u kriznim situacijama obveza je svih sudionika sustava civilne zaštite. Od trenutka nastanka velike nesreće, katastrofe i posebnih okolnosti, do proglašenja završetka, nužno je pravovremeno, točno i objektivno informirati javnost.

Krizno komuniciranje, kao važan segment upravljanja krizama, sastoji se od predviđanja mogućih kriznih događaja, pripreme i komuniciranja tijekom krize te analize poduzetog nakon krize.

Krizno komuniciranje u slučaju velike nesreće, katastrofe i posebnih okolnosti uključuje:

- informiranje javnosti o mogućem nastanku i razvoju velike nesreće, katastrofe i posebnih okolnosti
- informiranje javnosti o nastanku događaja, poduzetim aktivnostima, postupanjima i mjerama koje se poduzimaju te budućim planiranim aktivnostima
- davanje pravovremenih informacija tijekom cijelog trajanja velike nesreće, katastrofe i posebnih okolnosti
- davanje uputa za postupanje stanovništvu.

Krizno komuniciranje obuhvaća i praćenje medija za vrijeme velike nesreće, katastrofe i posebnih okolnosti u cilju uočavanja pojava dezinformacija, pogrešnih tumačenja i neodgovarajućeg postupanja te žurnog reagiranja na takve pojave.

#### **2. Svrha i cilj**

Svrha je pravilnom kriznom komunikacijom osigurati neometani protok informacija prema javnosti s ciljem pružanja pravovremene, točne i jasne informacije radi zaštite stanovništva na pogođenom području.

#### **3. Nositelji i sudionici kriznog komuniciranja**

Nositelji kriznog komuniciranja u slučaju velike nesreće, katastrofe i posebnih okolnosti su nadležni stožeri civilne zaštite u koordinaciji s tijelom državne uprave nadležnim za poslove civilne zaštite.

Sudionici kriznog komuniciranja su:

- tijela državne uprave
- JLP(R)S
- područni uredi civilne zaštite
- operativne snage sustava civilne zaštite
- stručne službe/tijela državne uprave u području svoje nadležnosti
- koordinatori na lokaciji.

Nositelji kriznog komuniciranja određuju krizne komunikacijske timove i komunikatore. Krizni komunikacijski tim je operativno nadležan za pružanje potpore stožeru civilne zaštite u komunikaciji prema javnosti.

Glavni komunikator na lokalnoj, regionalnoj i nacionalnoj razini je načelnik nadležnog stožera civilne zaštite ili osoba koju on odredi.

Krizni komunikacijski tim je u stalnom kontaktu s medijima i javnošću, osiguravajući pravovremeno te kontinuirano informiranje javnosti.

Aktivnosti kriznog komunikacijskog tima traju neprekidno do završetka velike nesreće, katastrofe i posebnih okolnosti, nakon čega će izraditi analitički sažetak medijskog praćenja krizne situacije.

#### 4. Informiranje javnosti

Komunikacijske aktivnosti prema javnosti uključuju:

- informiranje javnosti putem medija,
- odgovaranje na upite novinara, građana i pravnih osoba i
- ostale oblike razmjene informacija u slučaju velike nesreće, katastrofe i posebnih okolnosti.

Tijelo državne uprave nadležno za poslove civilne zaštite može aktivirati posebne pozivne centre za pružanje informacija građanima.

Komunikacijski alati za informiranje javnosti putem medija su:

- objave informacija na službenoj web stranici i društvenim mrežama,
- održavanje konferencija za medije,
- slanje priopćenja za medije,
- sudjelovanje u programima elektroničkih medija (radio, televizija, elektroničke publikacije),
- audio i video izjave za javnost,
- tiskani materijali i
- elektronička pošta za komunikaciju s medijima, građanima i pravnim osobama.

Tijekom kriznog komuniciranja nositelji informiranja djeluju u skladu s člankom 20. Zakona o elektroničkim medijima (NN 111/21, 114/22).

Tablica 29. Nositelji, sudionici i aktivnosti kriznog komuniciranja u slučaju aktiviranja stožera civilne zaštite

Razina samouprave	Nositelj	Sudionici	Mjere i aktivnosti civilne zaštite
<b>Općina</b>	Stožer CZ općine/grada u koordinaciji s tijelom državne uprave nadležnim za poslove civilne zaštite	<ul style="list-style-type: none"> <li>- predstavnici JLS</li> <li>- područni uredi civilne zaštite</li> <li>- stručne službe/TDU u području svoje nadležnosti</li> <li>- operativne snage sustava civilne zaštite</li> <li>- koordinator na lokaciji</li> </ul>	<ul style="list-style-type: none"> <li>- prikupljanje i obrada informacija</li> <li>- održavanje konferencija za medije</li> <li>- sudjelovanje u programima elektroničkih medija (radio, televizija, elektroničke publikacije)</li> <li>- odgovaranje na upite novinara, građana i pravnih osoba</li> <li>- objave informacija na službenim web stranicama i društvenim mrežama</li> <li>- tiskani materijali</li> </ul>
<b>Županija</b>	Stožer civilne zaštite županije u koordinaciji s tijelom državne uprave nadležnim	<ul style="list-style-type: none"> <li>- predstavnici JLP(R)S</li> <li>- područni uredi civilne zaštite</li> <li>- stručne službe/TDU u području svoje nadležnosti</li> </ul>	<ul style="list-style-type: none"> <li>- prikupljanje i obrada informacija</li> <li>- održavanje konferencija za medije</li> <li>- sudjelovanje u programima elektroničkih medija (radio,</li> </ul>

	za poslove civilne zaštite	<ul style="list-style-type: none"> <li>- operativne snage sustava civilne zaštite</li> <li>- koordinator na lokaciji</li> </ul>	<ul style="list-style-type: none"> <li>televizija, elektroničke publikacije)</li> <li>- odgovaranje na upite novinara, građana i pravnih osoba</li> <li>- objave informacija na službenim web stranicama i društvenim mrežama</li> <li>- tiskani materijali</li> </ul>
<b>Državna</b>	Stožer civilne zaštite RH i tijelo državne uprave nadležno za poslove civilne zaštite	<ul style="list-style-type: none"> <li>- predstavnici JLP(R)S</li> <li>- operativne snage sustava civilne zaštite</li> <li>- stručne službe/tijela državne uprave u području svoje nadležnosti</li> <li>- koordinator na lokaciji</li> </ul>	<ul style="list-style-type: none"> <li>- prikupljanje i obrada informacija</li> <li>- održavanje konferencija za medije</li> <li>- sudjelovanje u programima elektroničkih medija (radio, televizija, elektroničke publikacije)</li> <li>- odgovaranje na upite novinara, građana i pravnih osoba</li> <li>- objave informacija na službenim web stranicama i društvenim mrežama</li> <li>- tiskani materijali</li> </ul>

### 3.6. Pregled i korištenje propisa i dokumenata

Propis / dokument	Objavljeno
Zakon o sustavu civilne zaštite	»Narodne novine« br. 82/15, 118/18, 31/20, 20/21, 114/22
Pravilnik o nositeljima, sadržaju i postupcima izrade planskih dokumenata u civilnoj zaštiti te načinu informiranja javnosti u postupku njihovog donošenja	»Narodne novine« br. 66/21
Državni plan djelovanja civilne zaštite	»Narodne novine« br. 107/23
Pravilnik o sastavu stožera, načinu rada te uvjetima za imenovanje načelnika, zamjenika načelnika i članova stožera civilne zaštite	»Narodne novine« br. 126/19, 17/20
Pravilnik o vođenju jedinstvene evidencije i informacijskih baza podataka o operativnim snagama, materijalnim sredstvima i opremi operativnih snaga sustava civilne zaštite	»Narodne novine« br. 99/16
Procjena rizika od katastrofa za Republiku Hrvatsku	2015.
Procjena rizika od katastrofa za Republiku Hrvatsku	2019.
Uredba o jedinstvenim znakovima za uzbunjivanje	»Narodne novine« br. 61/16
Procjena nuklearne i radiološke opasnosti za Republiku Hrvatsku	prosinac 2018.
Plan pripravnosti i odgovora Republike Hrvatske na radiološki ili nuklearni izvanredni događaj	18. veljače 2022.
Uredba o mjerama zaštite od ionizirajućeg zračenja te postupanjima u slučaju izvanrednog događaja	»Narodne novine« br. 24/18

### 3.7. Odluke i drugi prilozi

Odluke i drugi prilozi su poseban dokument – Prilozi Plana djelovanja civilne zaštite, rujan 2024.